



UNIVERSIDAD NACIONAL
AUTÓNOMA DE MÉXICO

COLEGIO DE CIENCIAS
Y HUMANIDADES
PLANTEL VALLEJO

INFORME DE TRABAJO 2020 2021

Lic. Maricela González Delgado

DIRECTORA

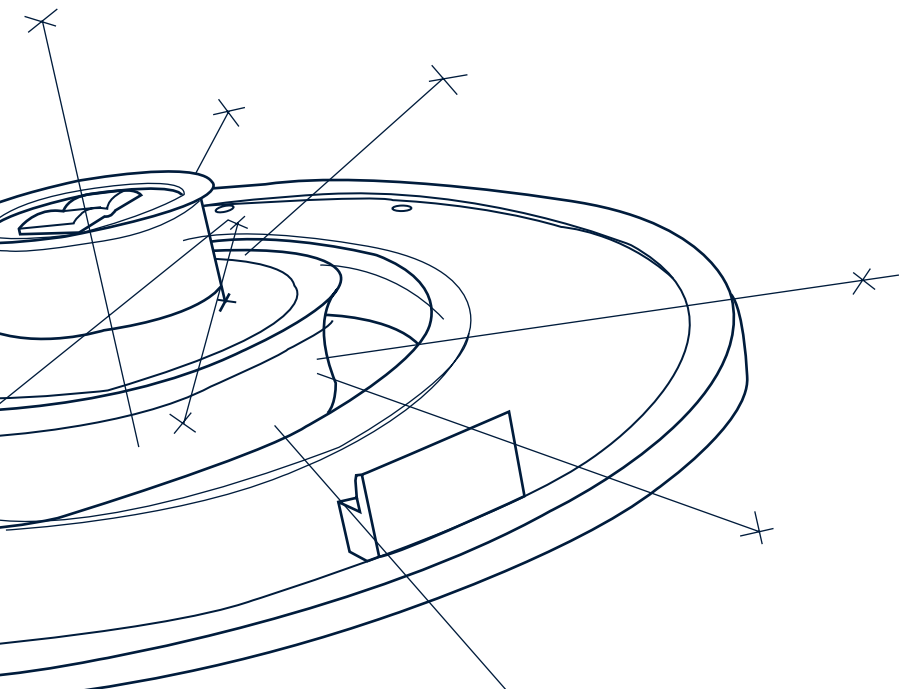

CONTENIDO

1. PRESENTACIÓN pág 7

2. CALIDAD DEL APRENDIZAJE Y MEJORAMIENTO DEL EGRESO pág 9

2.1 COBERTURA DE GRUPOS	9
2.2 CUMPLIMIENTO DOCENTE	10
2.3 ACCIONES PARA EVITAR LA DESERCIÓN	10
2.4 PREVENCIÓN CONTRA EL REZAGO ESCOLAR	11
2.5 PROGRAMA INSTITUCIONAL DE TUTORÍAS (PIT)	11
2.6 JORNADAS DE BALANCE ACADÉMICO	12
2.7 PROGRAMA INSTITUCIONAL DE ASESORÍAS (PIA)	12
2.8 MEDIATECA Y LABORATORIOS DE IDIOMAS	13
2.9 APROVECHAMIENTO DE LOS EXÁMENES EXTRAORDINARIOS	13
2.10 PROGRAMA DE RECURSAMIENTO INMEDIATO (RI)	15
2.11 PROGRAMA DE APOYO AL EGRESO (PAE)	15
2.12 PROGRAMA DE FORTALECIMIENTO A LA CALIDAD DEL EGRESO (PROFOCE)	16
2.13 PROGRAMA DE BECAS	16
2.14 APLICACIÓN DE LOS INSTRUMENTOS DE EVALUACIÓN	17
2.15 EFICIENCIA TERMINAL	17
2.16 TRAYECTORIA ESCOLAR	19
2.17 TRÁMITES ESCOLARES	21

3. FORMACIÓN INTEGRAL PARA LOS ESTUDIANTES pág 23

3.1 CEREMONIA DE BIENVENIDA 2022	23
3.2 MICROSITIO INFORMATIVO PARA ALUMNOS DE NUEVO INGRESO DE LA GENERACIÓN 2022	24
3.3 FOMENTO DEL AUTOCUIDADO	24
3.4 PROGRAMA DE ORIENTACIÓN PSICOPEDAGÓGICA	25
3.5 ORIENTACIÓN PARA PADRES Y MADRES DE FAMILIA	25
3.6 SELECCIÓN DE ASIGNATURAS	26
3.7 PROGRAMA DE ORIENTACIÓN PARA LA CARRERA	26
3.8 ELECCIÓN DE CARRERA	26
3.9 PRUEBA PRONAM E INVOCA	27
3.10 OPCIONES TÉCNICAS	28
3.11 EDUCACIÓN FÍSICA	31
3.12 SERVICIOS MÉDICOS	31
3.13 ATENCIÓN A ALUMNOS	31
3.14 DIFUSIÓN CIENTÍFICA	32
3.15 INVESTIGACIÓN CIENTÍFICA	35

3.16 AULA DEL FUTURO	37
3.17 OLIMPIADA DEL CONOCIMIENTO	38
3.18 PROGRAMA JÓVENES HACIA LA INVESTIGACIÓN EN HUMANIDADES Y CIENCIAS SOCIALES	39
3.19 PROMOCIÓN CULTURAL	41
3.20 FESTIVAL INTERNACIONAL DE CINE CECEHACHERO FILM FEST	42

4. FORTALECIMIENTO DOCENTE pág 43

4.1 PROGRAMA INTEGRAL DE FORMACIÓN DOCENTE Y VIDA ACADÉMICA	43
4.2 APOYO A LOS SEMINARIOS INSTITUCIONALES	44
4.3 ASESORÍA PARA LOS PROFESORES DE CARRERA	45
4.4 ASESORÍA PARA LOS PROFESORES DE NUEVO INGRESO	47
4.5 PROGRAMA DE ACOMPAÑAMIENTO ACADÉMICO EN LÍNEA	47
4.6 ESTABILIDAD DE LA PLANTA DOCENTE	48
4.7 CONCURSOS DE OPOSICIÓN PROFESORES, ABIERTOS O CERRADOS	48
4.8 PROYECTOS INFOCAB	49
4.9 SERVICIOS DE BIBLIOTECA	49

5. COMUNICACIÓN INSTITUCIONAL pág 53

5.1 PROGRAMA EDITORIAL	53
5.2 COMUNIDAD VALLEJO	54
5.3 REDES SOCIALES INSTITUCIONALES	54
5.4 WHATSAPP INSTITUCIONAL	56

6. ACCIONES A FAVOR DE LA EQUIDAD DE GÉNERO pág 59

6.1 FORMACIÓN EN PERSPECTIVA DE GÉNERO	59
6.2 COMISIÓN INTERNA PARA LA IGUALDAD DE GÉNERO	60
6.3 FORMACIÓN PARA UNA CULTURA EN IGUALDAD DE GÉNERO	60

7. SEGURIDAD PARA LA COMUNIDAD VALLEJO pág 61

7.1 PROGRAMA INTEGRAL DE SEGURIDAD	61
7.2 COMISIÓN LOCAL DE SEGURIDAD	62
7.3 SENDERO SEGURO	62
7.4 SEGURIDAD INTERNA DEL PLANTEL	62
7.5 PROTECCIÓN CIVIL	63
7.6 COMISIÓN MIXTA PERMANENTE DE HIGIENE Y SEGURIDAD EN EL TRABAJO	63
7.7 BARRAS Y CAFETERÍA	63

8. GESTIÓN ADMINISTRATIVA E INFRAESTRUCTURA

pág 65

8.1 ANTEPROYECTO DE PRESUPUESTO	65
8.2 PROYECTO DE TRABAJO	66
8.3 FORMACIÓN INTEGRAL DE FUNCIONARIOS	66
8.4 PROGRAMA DE CAPACITACIÓN	67
8.5 CONSERVACIÓN Y MANTENIMIENTO DE LAS INSTALACIONES	67
8.6 PROGRAMA INTEGRAL DE INFRAESTRUCTURA Y MANTENIMIENTO	67
8.7 PROGRAMA DE HIGIENE Y SERVICIO DE INTENDENCIA	69
8.8 SERVICIO DE SISTEMAS Y CÓMPUTO ACADÉMICO	71

9. SEGURIDAD SANITARIA

pág 75

9.1 UBICACIÓN DE FILTROS DE SEGURIDAD SANITARIA	76
9.2 UBICACIÓN DE DISPENSADORES DE GEL ANTIBACTERIAL	76
9.3 MÓDULOS PARA LAVABOS AL INTERIOR DEL PLANTEL	76
9.4 FILTRO DE SEGURIDAD SANITARIA PARA EL ACCESO VEHICULAR	77

10. ÍNDICE DE TABLAS

pág 79

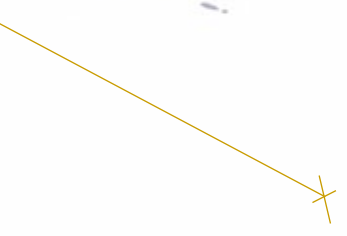

1. PRESENTACIÓN

En este Informe de Trabajo, la Escuela Nacional Colegio de Ciencias y Humanidades, Plantel Vallejo 2020-2021, rinde cuenta de los logros, resultados y avances de cada una de las acciones realizadas en favor de la comunidad, durante el segundo año de gestión, estas actividades se han llevado a cabo acorde con los ejes y programas planteados por las líneas rectoras del Plan de Desarrollo Institucional del doctor Enrique Luis Graue Wiechers, Rector de la UNAM, así como del Plan General de Desarrollo Institucional de nuestro Director General, doctor Benjamín Barajas Sánchez.

El presente informe está basado en los siguientes rubros: Calidad del aprendizaje y mejoramiento del egreso; Formación Integral para los estudiantes; Fortalecimiento Docente y Vida Académica; Comunicación Institucional; Acciones en Favor de la Equidad de Género; Seguridad para la comunidad Vallejo; Gestión Administrativa e Infraestructura y Seguridad Sanitaria.

Para esta Administración es de vital importancia mejorar la calidad de los aprendizajes de nuestras alumnas y alumnos, así como incrementar el egreso, ambos se lograron de manera satisfactoria, ya que tuvimos un egreso del 78% de la generación 2019, quienes concluyeron exitosamente sus estudios en el CCH Vallejo.

También se describe e informa sobre las estrategias que se llevaron a cabo durante la pandemia ocasionada por el COVID-19, que desde marzo del 2020 nos obligó a suspender las actividades presenciales en la UNAM, de tal manera que, tuvimos que hacerlas de forma virtual. En este sentido, fue necesario la creación de nuevos programas e indicadores, con el objetivo de adaptarnos a las necesidades que se presentaron en este ciclo escolar.

Programas como el PIT (Programa Institucional de Tutores) y el departamento de Psicopedagogía, durante el confinamiento apoyaron de forma significativa a la comunidad en el manejo de emociones, contención y evidentemente a mantener contacto con estudiantes, docentes y padres de familia.



El Programa Institucional de Asesorías (PIA), trabajó en conjunto con todos los profesores asesores a través de las diferentes plataformas con el fin de continuar con la acreditación de las materias de los y las alumnas.

Las redes sociales y los medios electrónicos han sido herramientas fundamentales durante la pandemia, tuvimos que aprender a utilizarlas con fines educativos, informativos de alguna manera fue la conexión con el exterior, en nuestra vida “virtual” y así fue como a pesar del confinamiento se organizaron eventos como Jornadas de orientación vocacional y elección de carrera, Jornadas de Egreso y Bienvenida a las generaciones correspondientes, diversas charlas y conferencias, incluso hasta rutinas de ejercicio.

El plantel acompañó a docentes y estudiantes en esta “nueva” vida Académica a distancia, obtuvieron su cuenta de correo institucional para hacer uso de la plataforma educativa *Microsoft Teams*, de la misma manera se ofertaron cursos de diversas plataformas como *Zoom*, *Classroom*, *Meet* las cuales han sido las alternativas para las actividades digitales. También se dió soporte personalizado a todos los profesores que así lo requirieron para la impartición de clases en línea.

El tema de Igualdad de Género es prioridad para la actual administración, por lo que la CInIG (Comisión Interna para la Igualdad de Género) permanentemente impartió conferencias, talleres y diversos eventos dirigidos a toda la comunidad del plantel.

La Seguridad de la comunidad es asunto prioritario, para lograr un ambiente adecuado en el plantel; en este rubro se realizaron innumerables esfuerzos para garantizar que las actividades académicas y administrativas se llevarán a cabo de forma segura, incluso a la distancia.

El CCH Vallejo cuenta con un Plan Integral de Seguridad, integrado por el Sendero Seguro, el departamento de Protección Civil y la Comisión mixta permanente de higiene y seguridad del trabajo.

Todo lo anterior es solo una parte de lo que el plantel Vallejo ha realizado para el bienestar de la comunidad, y en este informe de trabajo se encontrará cada una de estas y más acciones de forma detallada.

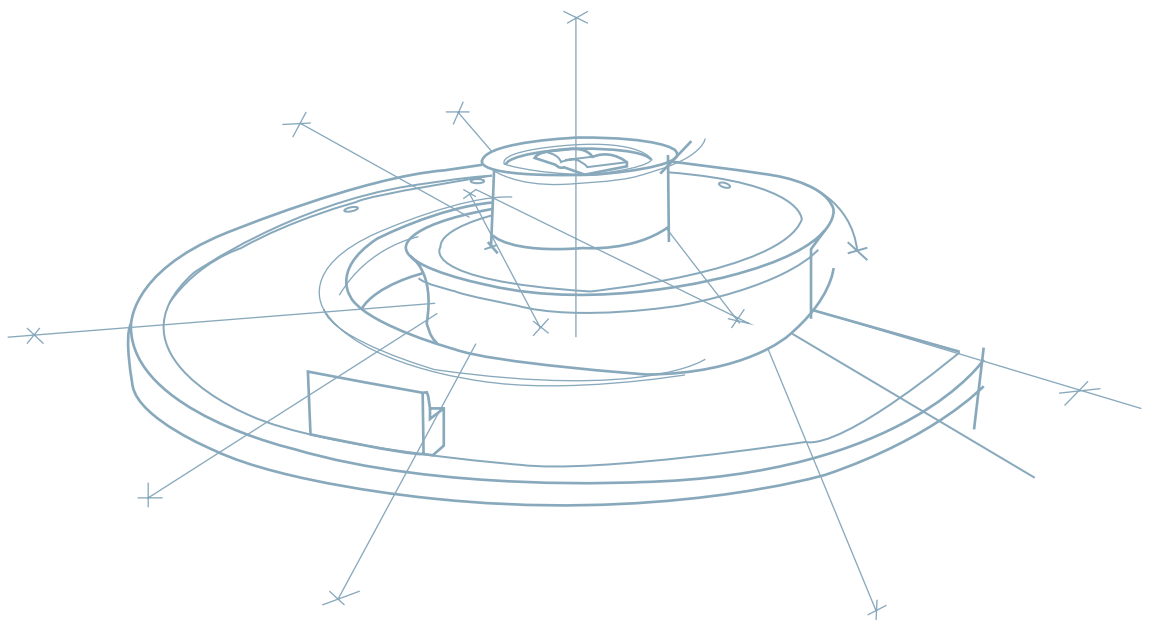

2. CALIDAD DEL APRENDIZAJE Y MEJORAMIENTO DEL EGRESO

Para favorecer la regularidad académica y lograr un egreso del 78% de la generación 2019, se realizaron diferentes actividades en coordinación con la Secretaría de Asuntos Estudiantiles, dentro del Programa de apoyo a la creación y desarrollo de entornos de aprendizaje.

2.1 COBERTURA DE GRUPOS

A partir de este ciclo escolar 2021-1, la Secretaría Académica se comprometió a publicar la mayor cantidad de grupos en el primer boletín, lo cual se cumplió. Previamente se hicieron las mejoras permanentes y temporales para los profesores definitivos tanto de carrera como de asignatura. Los primeros contribuyeron a una disminución de grupos, porque había que completar las horas de los profesores de carrera de medio tiempo. Se publicaron las listas jerarquizadas de los profesores de cada una de las áreas como Ciencias Experimentales, Historia, Matemáticas, Idiomas y Talleres, tanto en las páginas del DGCCH como en la del plantel Vallejo. Estas listas prácticamente fueron las mismas del periodo 2020-2, debido a la pandemia, la Comisión Mixta Central y Local de Horarios consideró pertinente sólo incorporar cambios a la lista jerarquizada como las definitividades, la promoción cerrada de A a B e incluir los grados académicos actualizados con título.

Tabla 1. Cobertura de grupos

COBERTURA DE GRUPOS		
	2021-1	2021-2
Número de boletines elaborados	3	2
Número de grupos con y sin profesor asignado al inicio del semestre	2344 / 70	2485/17
Número de grupos y profesores asignados	2414/357	2502/616
Número de profesores contratados	639	633

2.2 CUMPLIMIENTO DOCENTE

Para poder verificar el cumplimiento docente es necesario hacer un seguimiento puntual de la asistencia real de los profesores en sus aulas, los primeros meses de este ciclo escolar 2021-1 y 2021-2, se realizó por parte del departamento de Firmas, a partir del 21 de septiembre de 2020 específicamente desde que inició el semestre y hasta el mes de junio de 2021. Durante este periodo, debido a la contingencia sanitaria ocasionada por la pandemia del COVID-19, en el plantel Vallejo las clases fueron en línea; por lo cual, no hubo firma en lista de asistencia por parte de los profesores adscritos, sin embargo, el parámetro de evaluación considerado para la obtención del porcentaje de asistencias de los académicos, fue mediante un promedio obtenido en los 5 años anteriores. Así también pudo llevarse el control de la asistencia de los profesores en línea, a través de la información que nos proporcionaron los alumnos y los propios profesores.

Tabla 2. Cumplimiento docente

CUMPLIMIENTO DOCENTE		
	2021-1	2021-2
Número de verificaciones y rondines realizados	1	1
Número de asesorías a docentes	400	150
Número de encuestas realizadas	0	0
Número de estadísticas publicadas	0	0
Número de cartas de buen desempeño académico	5	3

2.3 ACCIONES PARA EVITAR LA DESERCIÓN

Uno de los ejes prioritarios de esta administración es el fomento a la regularización y el apoyo al egreso, en este sentido la Secretaría de Asuntos Estudiantiles (SAE) trabajó para lograr la meta: regularizar a un mayor número de alumnos, reforzar la regularización entre los alumnos regulares y apoyar el egreso. Los programas y departamentos que son nodales para lograr nuestro cometido son el PIT, PIA departamento de psicopedagogía.

Tabla 3. Acciones para evitar la deserción

ACCIONES PARA EVITAR LA DESERCIÓN		
	2021-1	2021-2
Número de alumnos detectados que no asisten a clase, dando prioridad a los estudiantes del turno vespertino	357	272
Número de alumnos detectados que no asisten a clases en línea	357	272
Número de reuniones por semestre con padres de familia con el apoyo del PIT		2
Ofrecer alternativas para regularizar su situación académica mediante los programas PIT y PIA	1,267.00	529
Obtener información sobre la situación de los alumnos que desertan del aula con la ayuda de los profesores	1,267	529
Realizar seguimiento a los alumnos que ingresan al PIA	449	1,007

2.4 PREVENCIÓN CONTRA EL REZAGO ESCOLAR

En el ciclo escolar 2020-2021 se llevaron a cabo una serie de acciones encaminadas a fomentar el egreso y la regularidad en toda la población del plantel.

Los resultados que se obtuvieron fueron favorables pese a que durante todo el ciclo escolar la atención se realizó en línea, tanto en la parte administrativa como en la académica. Un punto a resaltar fue la pronta atención que se dio a través de los diversos medios por los cuales nos solicitaban apoyo los alumnos: Teams, Zoom, Redes Sociales y correo electrónico.

Tabla 4. Prevención contra el rezago escolar

PREVENCIÓN CONTRA EL REZAGO ESCOLAR		
	2021-1	2021-2
Número de alumnos regulares	7886	6420
Número de alumnos irregulares	3808	5158
Número de alumnos en programas de regularización y que acreditaron asignaturas	Recursamiento Inmediato = 253 EA = 3394 EB = 2530 EM = 1254	Recursamiento Inmediato = 395 EC = 4445 EZ = 3523 ES = 877 ET = 1110

2.5 PROGRAMA INSTITUCIONAL DE TUTORÍAS (PIT)

El propósito fundamental de este programa apunta a fortalecer, en términos generales, el buen desarrollo escolar y el aprovechamiento académico, para ello, se dotó al tutor de herramientas metodológicas que le permitieran hacer más eficiente su trabajo y brindar un apoyo específico a la población de nuestro plantel.

El PIT, es un programa que se caracteriza por acompañar a los estudiantes durante su estancia en los planteles, es decir, el tutor guía a los grupos académicos a lo largo de su trayectoria escolar y los orienta al fomentar en ellos el modelo educativo del Colegio.

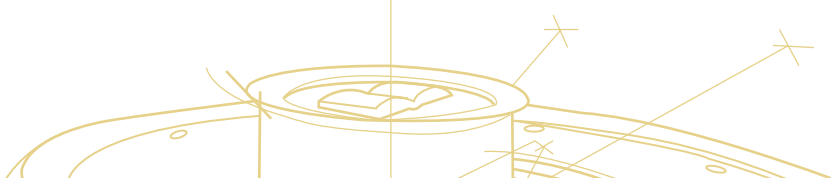

Para lograr el propósito se acordó atender de manera diferenciada a los tutores, es decir, las reuniones de trabajo se realizaron de acuerdo al semestre escolar que atiende el tutor y se le dio la información específica que cada uno de ellos necesita. La metodología de trabajo empleada fue El Modelo Estadístico de la Trayectoria Escolar (METE).

Tabla 5. Programa Institucional de Tutorías (PIT)

PROGRAMA INSTITUCIONAL DE TUTORÍAS (PIT)		
	2021-1	2021-2
Número de grupos con tutor de 1º a 6º semestres	205	205
Número de eventos para la difusión del programa	9	11
Número de grupos y padres atendidos	3367	2812
Número y fecha de reuniones con tutores	9	9
Número y fecha de reuniones con padres	91 reuniones (3367 padres)	76 reuniones (2812 padres)
Número de cursos realizados y asistentes	5 cursos, 60 asis- tentes.	1 curso 8 asisten- tes
Número de alumnos atendidos o canalizados a servicios de apoyo	1217	2642

2.6 JORNADAS DE BALANCE ACADÉMICO

Durante la Jornada Académica de Balance (JAB), se realizaron micro talleres para detectar las problemáticas, sin soslayar la de otra índole (personales, psicológicas, económicas, etcétera) que pudiera afectar la formación integral de los alumnos. El resultado de esta actividad es la canalización oportuna (preventiva) que el tutor deriva a las diferentes instancias de apoyo: psicopedagogía, servicio médico, unidad jurídica, administración escolar, por nombrar algunas.

Tabla 6. Jornada de Balance Académico (JAB)

JORNADAS DE BALANCE ACADÉMICO		
	2021-1	2021-2
Número de reuniones de difusión y de seguimiento	1	1
Número de asistentes	116	107
Número de reuniones con padres de familia	91	76

2.7 PROGRAMA INSTITUCIONAL DE ASESORÍAS (PIA)

El Programa Institucional de Asesorías (PIA) tiene como propósito ofrecer a los y las estudiantes apoyo académico con el fin de mejorar sus aprendizajes y superar las dificultades académicas, que enfrentan durante su formación escolar, a través del acompañamiento de las profesoras y los profesores asesores, que, teniendo como marco de referencia el modelo educativo del CCH, fomentan en los estudiantes responsabilidad y autonomía.

Es preciso brindarle a nuestra comunidad estudiantil apoyo y guía de profesionales en las asesorías, que los ayuden en la adquisición y reforzamiento de aprendizajes es-

pecíficos de alguna o varias asignaturas. Su meta final consiste en lograr que el alumno mejore la calidad de sus conocimientos, incremente su promedio y evite la reprobación.

2.8 MEDIATECA Y LABORATORIOS DE IDIOMAS

Las circunstancias derivadas de la contingencia sanitaria por la pandemia COVID-19, nos obligaron a modificar las actividades educativas en todos los ámbitos e instituciones. La Mediateca no fue la excepción, realizó muchos cambios, todos continuaron enfocados al logro de los objetivos generales.

Como parte del programa para la calidad del aprendizaje de las y los alumnos, el mejoramiento del egreso, se llevaron a cabo diversas acciones por parte del departamento de Mediateca; marcando como objetivo el fomento del uso de la misma y de los Laboratorios de idiomas entre los alumnos, para mejorar sus habilidades en el dominio de inglés o francés.

Para alcanzar un gran impacto en la comunidad del plantel Vallejo, se crearon nuevos procesos y espacios para el acompañamiento a los alumnos y demás servicios.

Tabla 7. Mediateca y laboratorio de idiomas

MEDIATECA Y LABORATORIOS DE IDIOMAS		
	2021-1	2021-2
Número de alumnos que asistieron a la Mediateca y a los Laboratorios de Idiomas	5765	192
Número de cursos de inducción impartidos para el uso de la Mediateca	457	738
Número de recursos en línea para el aprendizaje	5	5
Cantidad de materiales elaborados por profesores	11	12

2.9 APROVECHAMIENTO DE LOS EXÁMENES EXTRAORDINARIOS

Durante el ciclo escolar 2021-1 y 2021-2 hubo cuatro periodos de exámenes extraordinarios, específicamente el EA y EB, en el primer semestre y en el segundo, el periodo EC y EZ, se continuó con la aplicación en línea y con la elaboración de reactivos.

Tabla 8. Aprovechamiento de exámenes extraordinarios

APROVECHAMIENTO DE LOS EXÁMENES EXTRAORDINARIOS		
	2021-1	2021-2
Número de reuniones con jefes de área y coordinadores	2	2
Número de guías de estudio impresas	73	73
Número de exámenes y guías actualizados	73	219

Número de reactivos diseñado por área y asignatura para cada uno de los periodos	Matemáticas: 330 Experimentales: 380 Histórico-Social: 500 Talleres de Lenguaje y Comunicación: 380 Idiomas: 240 Total: 1380	Matemáticas: 660 Experimentales: 780 Histórico-Social: 1000 Talleres de Lenguaje y Comunicación: 780 Idiomas: 480 Total: 3660
Número de alumnos inscritos en cada periodo	EA 2021-1: 5682 EB 2021-1: 4364	EC 2021-2: 7748 EZ 2021-2: 5782

Durante el ciclo escolar 2021-1 y 2021-2 se realizó un gran esfuerzo por aplicar los exámenes extraordinarios y cumplir con la legislación, con la finalidad de que ningún alumno se quedará sin este derecho y se repitió la experiencia del semestre anterior 2020-2, la cual resultó muy fructífera.

Tabla 9. Extraordinario Periodo 2021-1

PERIODO	DIRIGIDO A	INSCRITOS	APROBADOS	% DE EFICIENCIA
EA	Todas las generaciones	5682	3394	59.73
EB	Todas las generaciones	4365	2530	57.96
EM	Alumnos inscritos a partir de 5to semestre y generaciones anteriores	2414	1254	51.95

Tabla 10. Extraordinario periodo 2021-2

PERIODO	DIRIGIDO A	INSCRITOS	APROBADOS	% DE EFICIENCIA
EC	Todas las generaciones	7748	4445	57.37
EZ	Alumnos inscritos a partir de 6to semestre y generaciones anteriores	5782	3523	60.93
ES	Alumnos inscritos a partir de 6to semestre y generaciones anteriores	2028	877	43.24
ET	Alumnos inscritos a partir de 6to semestre y generaciones anteriores	2072	1110	53.57

Para los periodos EA, EB y EZ se diseñaron nuevos reactivos, excepto para el periodo EC, en éste último se repitieron los reactivos elaborados en periodos anteriores.

Tabla 11. Elaboración de reactivos

ÁREA	PERIODOS	REACTIVOS ELABORADOS POR C/ PERIODO	
Matemáticas	EA, EB y EZ	330	990
Experimentales	EA, EB, EZ	380	1140
Historia	EA, EB EZ	500	1300

Talleres de lenguaje y comunicación	EA, EB, EZ	380	1140
Idiomas	EA, EB, EZ	240	720
Total	EA, EB, EZ	1830	5290

Tabla 12. Participación de profesores por periodo

ÁREA	EA	EB	EC	EZ	TOTAL
Matemáticas	76	77	71	34	258
Experimentales	55	54	35	27	171
Historia	86	85	79	66	316
Talleres de lenguaje y comunicación	31	34	36	32	133
Idiomas	10	10	10	10	40
Total	258	260	231	169	918

2.10 PROGRAMA DE RECURSAMIENTO INMEDIATO (RI)

El Programa de Recursamiento Inmediato, regulariza a aquellos alumnos y alumnas que adeudan una o dos materias en los primeros semestres.

Tabla 13. Programa de Recursamiento Inmediato (RI)

PROGRAMA DE RECURSAMIENTO INMEDIATO (RI)		
	2021-1	2021-2
Número de alumnos que adeudan de una o dos asignaturas	1511	2372
Número de grupos abiertos	20	43
Número de alumnos inscritos	336	509
Número de alumnos acreditados	253	395

2.11 PROGRAMA DE APOYO AL EGRESO (PAE)

El Programa de Apoyo al Egreso tiene la finalidad de brindar a los y las alumnas, la oportunidad de acreditar aquellas materias que adeudan a lo largo de su trayectoria escolar, con el objetivo de que concluyan su bachillerato, egresen e ingresen a nivel licenciatura, a la carrera y facultad que deseen.

Debido a la pandemia, los cursos de PAE se realizaron en línea y el resultado obtenido, impactó en el egreso de los alumnos de quinto y sexto semestre, generaciones 2018 y anteriores.

Tabla 14. Programa de Apoyo al Egreso (PAE)

PROGRAMA DE APOYO AL EGRESO (PAE)		
	2021-1	2021-2
Número de periodos del PAE	1	2

Número de profesores participantes	61	136
Número de asignaturas atendidas	58	88
Número de grupos atendidos	84	150
Número de materiales en línea	61	88

2.12 PROGRAMA DE FORTALECIMIENTO A LA CALIDAD DEL EGRESO (PROFOCE)

El propósito general del PROFOCE, se encamina a fortalecer los aprendizajes que adquieren los estudiantes durante su estancia en el plantel. Para lograrlo se implementó una serie de cursos dirigidos a los alumnos que concluyen su bachillerato en 3 años; dichos cursos son diseñados por profesores del Colegio, especialistas en el área de conocimiento y cuyo fin es brindar los aprendizajes necesarios para que los egresados adquieran habilidades que les ayuden a concluir satisfactoriamente, al menos, el primer año de la licenciatura.

Tabla 15. Programa de Fortalecimiento a la Calidad del Egreso (PROFOCE)

PROGRAMA DE FORTALECIMIENTO A LA CALIDAD DEL EGRESO (PROFOCE)		
	2021-1	2021-2
Número de cursos diseñados	0	16
Número de cursos impartidos	0	23
Número de profesores participantes	0	50
Número de alumnos participantes	0	219

2.13 PROGRAMA DE BECAS

El Plantel Vallejo a través de su Programa de Becas, realiza las gestiones necesarias para la incorporación de los estudiantes, facilitando la vinculación y difusión de la información sobre los requisitos y trámites que deben cumplir para obtener el beneficio de cualquiera de los programas de becas y formar parte de los servicios ofrecidos en beneficio de la Formación Integral de los alumnos por parte de la UNAM y de otras instituciones externas.

Tabla 16. Programa de becas

PROGRAMA DE BECAS		
	2021-1	2021-2
Número de convenios	2	2
Número de alumnos beneficiados por programas de becas	15823	342
Número de infografías, videos y mensajes en redes sociales para difundir los programas de becas	55/10 /10 / 217 prof	10/10/ 217 prof
Número de alumnos atendidos	15933	342

- A. Beca Benito Juárez /N° DE BENEFICIADOS: 10,865
- B. Conectividad UNAM 2020 / N° DE BENEFICIADOS: 172
- C. Tu Tablet para estudiar UNAM / N° DE BENEFICIADOS: 256
- D. Tablet con Conectividad 2021 / N° DE BENEFICIADOS: 171
- E. Conectividad 2021 (CONTINUIDAD/NUEVO REGISTRO) / N° DE BENEFICIARIOS: 171
- F. Beca-Tablet con Conectividad 2021 3RA CONVOCATORIA / N° DE BENEFICIADOS: 48

2.14 APLICACIÓN Y ANÁLISIS DE LOS INSTRUMENTOS DE EVALUACIÓN

Es importante generar la información requerida para los procesos escolares y sus resultados, por medio de los diversos instrumentos de evaluación. Durante el semestre 2021-1 y 2021-2 se aplicaron los instrumentos: Examen De Ingreso (EDI), Ticómetro y Examen Diagnóstico Académico (EDA),

Tabla 17. Aplicación instrumentos de evaluación

APLICACIÓN DE LOS INSTRUMENTOS DE EVALUACIÓN		
	2021-1	2021-2
Número de aplicaciones de cada instrumento:		
EDI	1	0
EMA	1	0
TICÓMETRO	1	0
EDA	0	1
EDE	0	1
Herramientas TIC	1	0
Cuestionario de servicios de la UNAM	1	0
CAD (no se aplicó debido a la pandemia)	0	0

2.15 EFICIENCIA TERMINAL

En la siguiente tabla se puede observar el porcentaje de eficiencia de alumnos regulares inscritos de manera ordinaria durante el ciclo escolar 2021-1 y 2021-2.

Tabla 18 y 19. Eficiencia terminal 2021-1 y 2021-2

PERIODO 2021-1

SEMESTRES	INSCRITOS	APROBADOS	% DE EFICIENCIA
Primero	3976	2447	61.54
Tercero	3642	1957	53.73
Quinto	3931	2028	51.59

REGULARIDAD ACADÉMICA 2021-1

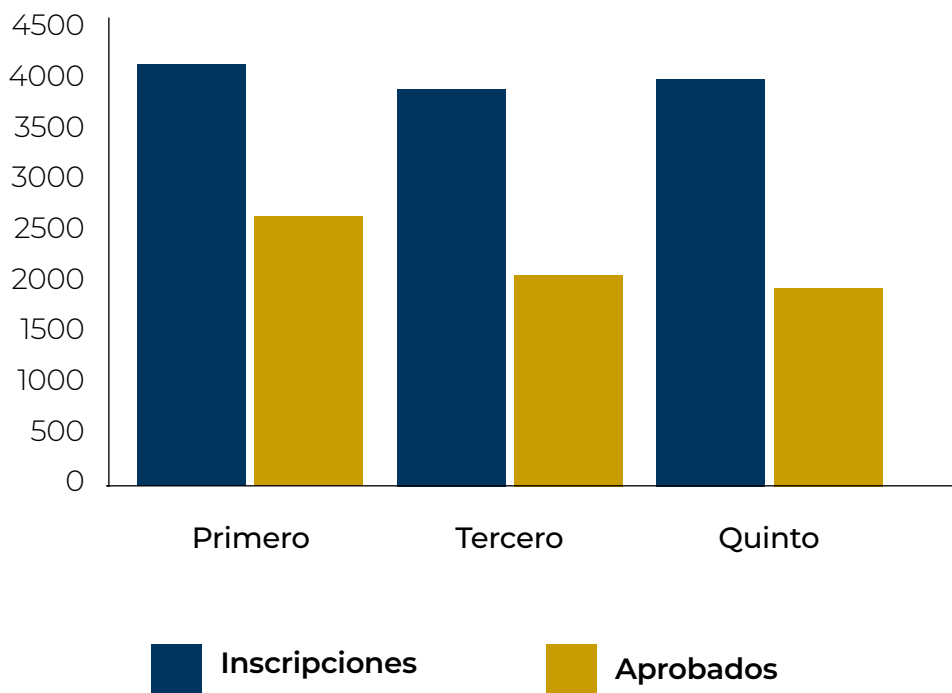

PERIODO 2021-2

SEMESTRES	INSCRITOS	APROBADOS	% DE EFICIENCIA
Segundo	3975	2446	61.53
Cuarto	3641	1958	53.78
Sexto	3927	2016	51.34

REGULARIDAD ACADÉMICA 2021-2

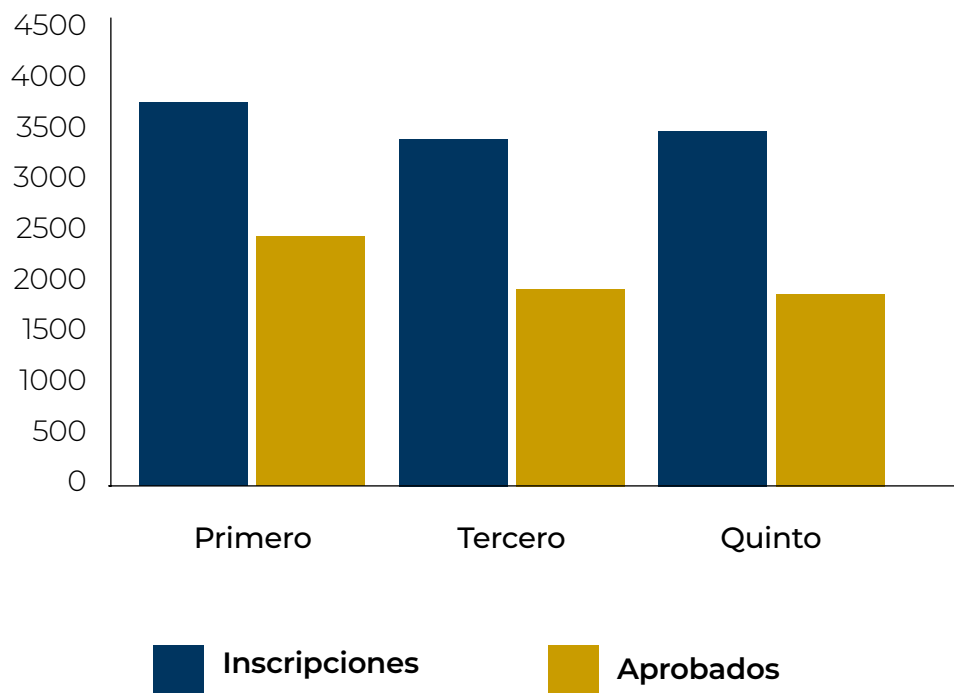

2.16 TRAYECTORIA ESCOLAR

El análisis de la trayectoria escolar es de gran importancia para identificar las diversas problemáticas a las que se enfrentan las y los alumnos a lo largo de su vida académica, lo cual permite implementar nuevas y diferentes estrategias para prevenir el rezago escolar y la deserción, por lo que se verá reflejado en un incremento de la eficiencia terminal. Todos los esfuerzos permitieron tener una regularidad al concluir el ciclo escolar en los semestres segundo y cuarto:

Tabla 20. Regularidad

SEMESTRE	PORCENTAJE DE REGULARIDAD
Segundo. Generación 2021	58%
Cuarto. Generación 2020	52%

La eficiencia terminal (egreso en tres años, que se logró para los alumnos de sexto semestre que egresaron fue de:

Tabla 21 y 22. Eficiencia terminal

PERIODO 2021-1

SEMESTRES	INSCRITOS	APROBADOS	% DE EFICIENCIA
Primero	3976	2447	61.54
Tercero	3642	1957	53.73
Quinto	3931	2028	51.59

PERIODO 2021-2

SEMESTRES	INSCRITOS	APROBADOS	% DE EFICIENCIA
Segundo	3975	2446	61.53
Cuarto	3641	1958	53.78
Sexto	3927	2016	51.34

Lo anterior se puede ver a detalle en la pirámide que mide la regularización y el egreso:

Fuente: PSI. DGCCH/UNAM.

Generación: 2019

Información actualizada al: 2021-11-19



2.17 TRÁMITES ESCOLARES

El Departamento de Administración Escolar es un eje medular del Colegio ya que en él se llevan a cabo todos los trámites escolares de los estudiantes y profesores.

La función principal del departamento es brindar un servicio de calidad a la comunidad universitaria (alumnos, profesores y padres de familia) con respecto a la orientación de los trámites escolares.

Tabla 23. Trámites escolares

TRÁMITE	2021-1	2021-2
Constancias de Avance Académico	77	101
Constancias de Estudios	318	559
Solicitud de NIP alumnos	54	189
Dictámenes	5	0
Modificación de Historial Académico	3	50
Renuncia a la inscripción	29	9

1. INSCRIPCIONES

En apego al Reglamento General de Inscripciones artículo 2, 12 y 13 se llevaron a cabo las inscripciones del ciclo escolar 2021-1 en el mes de junio, para los alumnos de 3ro, 4to semestre, así como 5to y 6to semestre respectivamente, los alumnos de 1ro y 2do semestre se inscribieron en el mes de agosto.

Tabla 24. Inscripciones periodo 2021-1

SEMESTRES	GENERACIÓN 321	GENERACIÓN 320	GENERACIÓN 319	GENERACIÓN 318	TOTAL INSCRITOS
Primero	3932	33	4	7	3976
Tercero	-----	3528	81	33	3642
Quinto	-----	-----	3437	494	3931
					11549

Tabla 25. Inscripciones periodo 2021-2

SEMESTRES	GENERACIÓN 321	GENERACIÓN 320	GENERACIÓN 319	GENERACIÓN 318	TOTAL INSCRITOS
Segundo	3929	35	4	7	3975
Cuarto	-----	3526	81	34	3641
Sexto	-----	-----	3437	490	3927
					11543

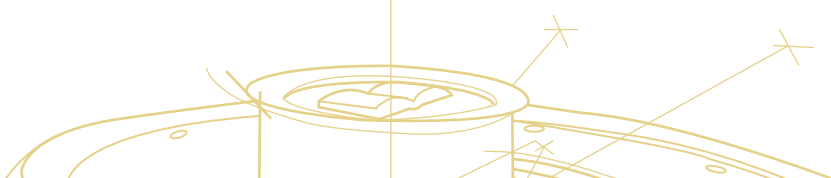



2. RENUNCIA A LA INSCRIPCIÓN

Al ser un derecho que tienen los alumnos que se encuentran inscritos en la Universidad Nacional Autónoma de México, y por así convenir a sus intereses conforme a los artículos 21 y 26 del Reglamento General de Inscripciones se realizaron las siguientes “Renuncias a la inscripción”

Tabla 26. Renuncia a la inscripción

RENUNCIA A LA INSCRIPCIÓN	CANTIDAD
2021-1	29
2021-2	9
TOTAL	38



3. SUSPENSIONES DE ESTUDIOS

En los términos que marca el artículo 23 del Reglamento General de Inscripciones de la UNAM, los alumnos pueden solicitar una suspensión temporal de estudios hasta por dos semestres.

Tabla 27. Solicitudes de suspensión de estudios

SUSPENSIÓN DE ESTUDIOS	CANTIDAD
2021-1	27
2021-2	17
TOTAL	44

3. FORMACIÓN INTEGRAL PARA LOS ESTUDIANTES

Durante el ciclo escolar 2021-1 y 2021-2 se llevaron a cabo diversas acciones para contribuir a la formación integral de los y las alumnas del CCH Vallejo. El fomento y desarrollo de las diferentes capacidades y habilidades del estudiantado es importante, ya que garantiza la formación de ciudadanos preparados para enfrentar la vida de manera profesional y personal en un mundo cambiante y competitivo.

3.1 CEREMONIA DE BIENVENIDA 2022

Uno de los programas fundamentales en los que trabaja la Secretaría de Asuntos Estudiantiles es la inducción al plantel de la generación entrante.

Tabla 28. Ceremonia de bienvenida

CEREMONIA DE BIENVENIDA		
	2021-1	2021-2
Número de eventos realizados en el marco del Programa de Bienvenida para la Generación 2021	4	1
Número de conferencias y asistencias	3 (Aprox. 2800 asistentes)	0
Número de reportes de acciones realizadas y de sus resultados	1	1

La generación 2021 se compuso de 3,929 alumnos, cuyas resoluciones de las aplicaciones e instrumentos resueltos durante la semana de bienvenida fue el siguiente:

Tabla 29. Aplicaciones generación 2021

APLICACIÓN	NO. DE APLICACIONES REALIZADAS
H. TIC	2689
Ticómetro	3808
EDA	3605
EDI	3650

Estos resultados nos muestran que una buena parte de los estudiantes de primer ingreso resolvieron los instrumentos.

3.2 MICROSITIO INFORMATIVO PARA ALUMNOS DE NUEVO INGRESO DE LA GENERACIÓN 2022

Se creó un micrositio informativo para los alumnos de nuevo ingreso de la generación 2022, donde se colocó información referente a las diversas actividades que se llevarían a cabo en el CCH Vallejo de acuerdo con la agenda, para la Jornada de Bienvenida presentando paso a paso ¿Cómo inscribirse al CCH Vallejo? lo que facilitó el proceso de inscripción, exámenes y trámites a realizar.

Tabla 30. Micrositio informativo

SECCIONES	NÚMERO
Número de avisos publicados	45
Número de visitas	29,807
Número de recursos publicados	39

3.3 FOMENTO DEL AUTOCUIDADO

Para favorecer el desarrollo integral de la comunidad estudiantil a través del conocimiento de sí mismos y de su entorno, así como contar con mayores recursos para la toma de decisiones conscientes y responsables; se brindó orientación mediante diferentes jornadas virtuales, talleres, sesiones temáticas y publicación de materiales. Algunas de las temáticas abordadas fueron: habilidades para la vida, autoestima, estrés, duelo, ansiedad, emociones, proyecto de vida, prevención de adicciones, salud sexual y reproductiva, diversidad sexual, cáncer de mama, nutrición, entre otras.

Tabla 31. Eventos para promover el autocuidado

ACTIVIDAD	PARTICIPANTES (NÚMERO DE REPRODUCCIONES DE TRANSMISIÓN EN FACEBOOK)
"Jornada Nosotros los Adolescentes: Retos y Decisiones", 5 pláticas.	9,900
"Jornada Mi Encuentro Conmigo" 4 pláticas	5,307
"Jornada de la sexualidad en la Red" 3 pláticas	2788
"Jornada de la Diversidad sexual" 4 pláticas	4,221

"Jornada de la Salud Virtual" 12 pláticas	5,413
4 sesiones temáticas "Desarrollo Humano" coordinadas por la FES Iztacala	139 participantes en la plataforma zoom.
6 Talleres de Resiliencia	180 participantes en la plataforma zoom.
6 Talleres Manejo de Emociones	180 participantes en plataforma zoom.

3.4 PROGRAMA DE ORIENTACIÓN PSICOPEDAGÓGICA

Este programa busca proporcionar a la comunidad estudiantil un espacio de contención en aquéllos eventos que puedan afectar su trayectoria académica. La Facultad de Estudios Superiores Iztacala a través del Proyecto de Desarrollo Personal y Profesional PDP, dieron acompañamiento psicológico durante todo el ciclo escolar.

Tabla 32. Prevención de adicciones

PROGRAMA DE PREVENCIÓN DE ADICCIONES		
	2021-1	2021-2
Número de alumnos que participaron en el Programa de Prevención de Adicciones	7,906	3,026
Número de alumnos informados y asesorados	7,726	3,026
Número de reuniones de trabajo de los responsables del Programa	1	1
Número de conferencias	2	3
Número de cursos y talleres impartidos a:	0	0
Estudiantes	1	0
Padres de familia	0	1
Psicopedagogía	1	0

3.5 ORIENTACIÓN PARA PADRES Y MADRES DE FAMILIA

En la formación integral de los estudiantes, los padres y las madres de familia jugaron un rol importante, se brindó orientación mediante el correo electrónico, videollamada o videoconferencia. El principal motivo de consulta fue la regularización académica.

Otra forma de atender las necesidades de los padres de familia fue el Programa de Escuela para padres, en donde, se les proporcionó conocimientos y herramientas para facilitar el apoyo en el desarrollo integral de los jóvenes adolescentes en los ámbitos personal y académico.

Tabla 33. Orientación para padres y madres de familia

ORIENTACIÓN PARA PADRES Y MADRES DE FAMILIA	
Conferencias	15
Participantes	300

3.6 SELECCIÓN DE ASIGNATURAS

Se realizaron diversas actividades para las y los alumnos que ingresaron a quinto semestre, lo anterior con el propósito de coadyuvar en el proceso de selección de asignaturas encaminadas al área de la carrera de su preferencia.

Tabla 34. Selección de asignaturas

SELECCIÓN DE ASIGNATURAS			
	2021-1	2021-2	OBSERVACIONES
Número de espacios solicitados	2	2	Facebook y Youtube
Número de sesiones	2	65	Son sesiones de orientación individual para selección de asignaturas.
Número de grupos y alumnos atendidos	0	2	10,217 reproducciones de 2 pláticas.
Número de pláticas	0	4	Una jornada de 4 bloques de charlas con un total de 9,534 reproducciones del video.

3.7 PROGRAMA DE ORIENTACIÓN PARA LA CARRERA

El objetivo de este programa fue proporcionar a la comunidad estudiantil, elementos de reflexión y análisis para facilitar el proceso de toma de decisiones con respecto a su desarrollo académico-propedéutico y su elección profesional, congruentes con sus características y aspiraciones personales, así como con las necesidades laborales y sociales.

Tabla 35. Orientación para la carrera

ORIENTACIÓN PARA LA CARRERA	
Curso Temas Selectos de Medicina	338 estudiantes
PROUNAM e INVOCA: pláticas vía Facebook Live	3078 reproducciones
Taller "Toma de decisiones para mi proyecto de vida"	58 personas
Talleres de Toma de decisiones	180 personas
Curso: Galenos en formación	48 personas

3.8 ELECCIÓN DE CARRERA

Los alumnos del último año fueron invitados a diversas actividades organizadas por el departamento de Psicopedagogía, con el objetivo de informarlos y orientarlos respecto a la elección de su carrera.

Tabla 36. Elección de carrera

ELECCIÓN DE CARRERA			
	2021-1	2021-2	OBSERVACIONES
Número de sesiones		2	
Número de grupos y alumnos atendidos		1	56 alumnos atendidos
Número de conferencias		2	6,800 reproducciones
Número de asistentes a las conferencias		1	Una jornada de 4 bloques de charlas con 10,600 reproducciones del video.

Tabla 37. Eventos de orientación para elección de carrera

EVENTOS DE ORIENTACIÓN PARA ELECCIÓN DE CARRERA		
Jornada Hablemos sobre las Licenciaturas	10600 reproducciones	630 comentarios
Plática: Un vistazo hacia el futuro	5700	1000
Prontuarios con las dudas recurrentes sobre el trámite de Pase Reglamentado	1 para padres de familia 1 para alumnos	https://sway.office.com/GGR-VcNFVD1GRfBtJ?ref=Link&loc=play https://docs.google.com/document/d/1r3M6dgWFdkGgJ_xYkPDLd9q4jbrYfHLv0GBEjw-Gf-Mw/edit?usp=sharing
Libro electrónico en apoyo a la elección de carrera	1	https://read.bookcreator.com/ugjekSGtrUfobLqqFyrNc-3KIJ843/cN_adWZJSaur-4iSy-9CU6Q

3.9 PRUEBA PRONAM-INVACA

PRONAM II e **INVACA** son pruebas psicológicas diseñadas y desarrolladas con la finalidad de descubrir intereses y aptitudes vocacionales que contribuyan a las y los alumnos a la mejor decisión a la hora de elegir carrera y se aplica a estudiantes que cursan el tercer semestre.

El **PRONAM II** es una prueba para la valoración de aptitudes vocacionales que sirve para conocer de manera específica tus potencialidades y limitaciones, en cuanto a habilidades académicas se refiere.

El **INVACA** es un inventario sobre intereses vocacionales que permite identificar los tipos de actividad y ambientes académico-profesionales, en los que tu ejercicio profesional podría brindarte mayores satisfacciones.



Tabla 38. PROUNAM II e INVOCA

PRUEBA PROUNAM-INVOCA			
	2021-1	2021-2	OBSERVACIONES
Número de alumnos atendidos	1200	2	Se dieron dos pláticas transmitidas por FB Live 3078 reproducciones
Número de consultas sobre la prueba de PROUNAM e INVOCA	-	5	
Número de alumnos que realizaron PROUNAM II e INVOCA	2298	-	

3.10 OPCIONES TÉCNICAS

Durante el ciclo escolar 2021-2 y 2021-2 llevaron a cabo diversas actividades acordes a las necesidades del departamento, para ello, Opciones Técnicas de la DGCCH se dio a la tarea de realizar un arduo trabajo que se vio cristalizado el 24 de agosto del año en curso, cuando en la GACETA DEL CCH, Número 1,588 hacen mención sobre el Consejo Universitario, aprobó los programas de los Estudios Técnicos Especializados, lo cual permitirá que todo estudiante del Colegio que así lo decida, podrá cursar alguno de los 15 Estudios aceptados con el derecho a obtener una Cédula.

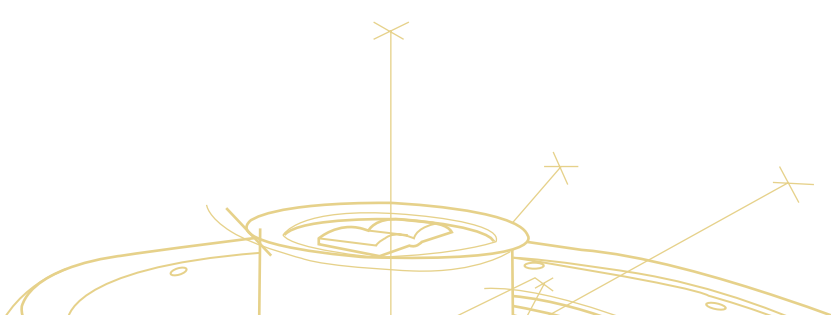
Tabla 39. Estudios Técnicos Especializados

ESTUDIOS TÉCNICOS ESPECIALIZADOS (ETE)		
	2021-1	2021-2
Número de actividades	6	6
Número de alumnos atendidos	1220	963
Número de constancias entregadas	288	288

Tabla 40. Pre-inscripción por ETE.

ESTUDIO TÉCNICO ESPECIALIZADO	NÚMERO DE SOLICITUDES
Administración de recursos humanos	244
Análisis clínicos	439
Asistente dental	119
Contabilidad con informática	134
Desarrollo de sitios y materiales educativos web	40
Educación y desarrollo infantil	156
Instalaciones eléctricas en casas y edificios	96
Juego empresarial, jóvenes emprendedores	115
Mantenimiento de sistemas de micro cómputo	45
Mecatrónica básica	50
Propagación de plantas y diseño de áreas verdes	53

Protección Civil	67
Recreación	45
Servicios bibliotecarios y recursos de información	13
Sistemas para el manejo de información documental	28
Sistemas computacionales, desarrollo de software	50
Sistemas computacionales, desarrollo de aplicaciones web y base de datos	122
Urgencias médicas nivel básico	393
TOTAL	2209

Tabla 41. Número de grupos por especialidades abiertos

ESTUDIO TÉCNICO ESPECIALIZADO	NÚMERO DE GRUPOS POR ETE
Administración de recursos humanos	5
Análisis clínicos	3
Asistente dental	1
Contabilidad con informática	3
Desarrollo de sitios y materiales educativos web	1
Educación y desarrollo infantil	2
Instalaciones eléctricas en casas y edificios	1
Juego empresarial, jóvenes emprendedores	1
Mantenimiento de sistemas de micro cómputo	3
Mecatrónica básica	1
Propagación de plantas y diseño de áreas verdes	1
Protección Civil	1
Recreación	1
Servicios bibliotecarios y recursos de información	1
Sistemas para el manejo de información documental	1
Sistemas computacionales, desarrollo de software	2
Sistemas computacionales, desarrollo de aplicaciones web y base de datos	2
Urgencias médicas nivel básico	1
18 Estudios Técnicos Especializados	31 grupos

Tabla 42. Alumnos inscritos

Clave del grupo	SEMESTRE 2021-1		SEMESTRE 2021-2	
	Alumnos inscritos	Alumnos aprobados	Alumnos inscritos	Alumnos aprobados
ARH-21-1-V	46	29	26	20
ARH-21-2-V	46	42	41	36

ARH-21-3-V	44	26	26	22
ARH-21-4-V	48	39	35	33
ARH-21-5-V	49	47	46	45
AC-21-1-V	35	29	29	28
AC-21-2-V	40	38	38	37
AC-21-3-V	37	37	36	36
ADE-21-1-V	35	32	32	32
CI-21-1-V	39	26	26	24
CI-21-2-V	45	39	36	35
CI-21-3-V	48	41	39	31
DSIM-21-1-V	38	29	27	20
EDI-21-1-V	38	28	27	24
EDI-21-2-V	32	21	21	17
IE-21-1-V	39	37	34	31
JE-21-1-V	48	46	46	41
MAN-21-1-V	39	36	33	25
MAN-21-2-V	38	30	28	17
MAN-21-3-V	20	13	12	9
MECBAS-21-1-V	40	25	25	25
PDA-21-1-V	36	28	28	26
PC-21-1-V	39	31	31	31
REC-21-1-V	45	43	43	40
SBI-21-1-V	38	26	26	22
SC/DS-21-1-V	35	12	12	11
SC/DS-21-2-V	32	22	22	15
SC/DAW-21-1-V	32	14	14	14
SC/DAW-21-2-V	39	26	26	25
SIMID-21-1-V	49	42	42	38
URME-21-1-V	31	29	29	27
Total	1,220	963	936	837

DIPLOMAS ETE

Debido a la situación sanitaria actual por COVID-19 las instituciones no recibieron alumnos para la realización de sus actividades prácticas, ya que son menores de edad, además de que la Universidad tampoco ha dado luz verde para actividades como las antes mencionadas, por ello, tanto la generación 2020 como la 2021 no han concluido con su proceso formativo para el trabajo, ni han podido obtener su Diploma.

- Semestre 2021-1: 0 Diplomas
- Semestre 2021-2: 0 Diplomas
- Semestre 2021-2: 288 Diplomas entregados a la Generación 2019 de Opciones Técnicas.

3.11 EDUCACIÓN FÍSICA

El departamento de Educación Física siguió sus actividades en línea durante la pandemia como el resto de las asignaturas curriculares, excepto la realización de los juegos Intra CCH, debido al aislamiento requerido para la prevención del contagio de Covid-19.

Tabla 43. Educación Física

EDUCACIÓN FÍSICA		
	2021-1	2021-2
Número de grupos y de alumnos atendidos	42 / 2100	42
Número de alumnos reportados con desnutrición	No se reporta	no se reporta

3.12 SERVICIOS MÉDICOS

El plantel ofrece en tiempo normal atención para los alumnos y en caso necesario atención de emergencia y si el caso lo amerita traslado a la unidad médica del IMSS.

En el último ciclo escolar, el Servicio Médico del plantel no ha dado ninguna atención a alumnos debido al inicio de la pandemia en marzo de 2020.

3.13 ATENCIÓN A ALUMNOS

La secretaría académica se encargó de atender a las y los alumnos en dos líneas, una para problemáticas con los profesores, asistencia y calificaciones, a estos casos se les atendió a través del correo: secretaria.academica.vallejo@cch.unam.mx.

Por otro lado, la atención de alumnos debido a las problemáticas que se presentaron durante los exámenes extraordinarios, a través de extras.vallejo@cch.unam.mx

Cuando se trabaja en forma presencial, la secretaria académica recibe diversas problemáticas, en línea aumentó el número de alumnos atendidos. Se recibieron alrededor de 200 correos por día.

El número de atención, seguimiento y respuesta por área fue el siguiente:

Tabla 44. Alumnos atendidos por área

ÁREA	ALUMNOS ATENDIDOS
Experimentales	82
Idiomas	33
Matemáticas	91
Histórico Social	50
Talleres	65
Total	321

Tabla 45. Atención a quejas de alumnos

ATENCIÓN A QUEJAS DE ALUMNOS		
	2021-1	2021-2
Número de quejas recibidas y atendidas	321	321

MOTIVOS DE QUEJA CICLO ESCOLAR 2021

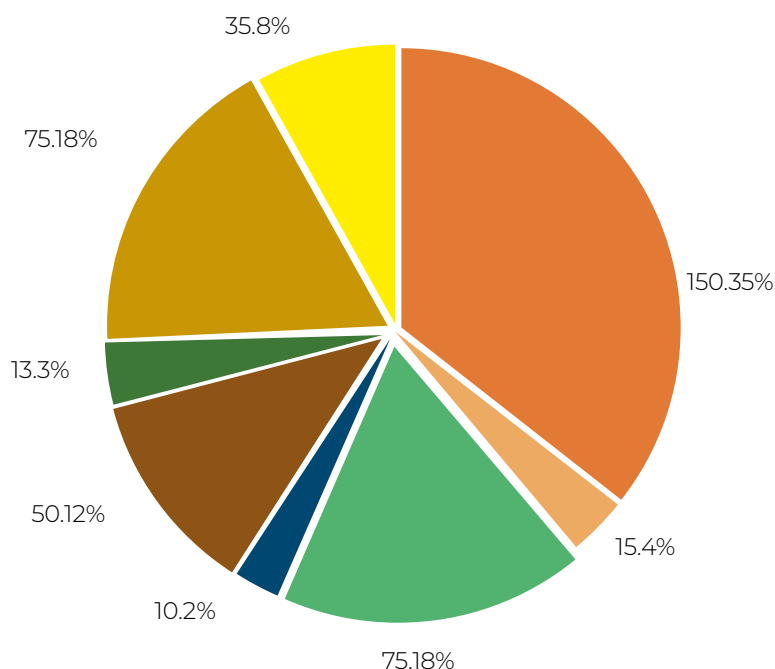

- Cambios de grupo
- Asistencia irregular de los profesores
- Establecer contacto pandemia
- Quejas por acoso sexual
- Rectificación de calificaciones
- Mejora de calificaciones
- No entrega calificaciones
- Venta de material y obras

3.14 DIFUSIÓN CIENTÍFICA

El objetivo primario del Sistema de Laboratorios para el Desarrollo e Innovación (SILADIN) respecto a la difusión científica fue lograr la formación integral de los alumnos a través de la vinculación de las actividades curriculares, extracurriculares y los programas institucionales de apoyo.

Se promovieron acciones puntuales para el desarrollo de proyectos experimentales y la difusión de los resultados de investigación. Alumnos y profesores desarrollaron proyectos académicos que hicieron de SILADIN Vallejo un lugar para la formación continua y la divulgación de la ciencia.

MUESTRA SILADIN DE PROYECTOS ACADÉMICOS 2021

Se realizó la muestra de proyectos académicos 2021 en la cual participaron 101 estudiantes, quienes mostraron los resultados de 32 proyectos experimentales desarrollados a distancia y asesorados por 38 profesores y profesoras en línea.

Tabla 46. Muestra SILADIN de proyectos académicos 2021: laboratorios CREA y LACE

MUESTRA SILADÍN DE PROYECTOS ACADÉMICOS 2021 LABORATORIOS DE CREATIVIDAD (CREA) LABORATORIOS AVANZADOS DE CIENCIAS EXPERIMENTALES (LACE) FACEBOOK CCH VALLEJO DE 27 ABRIL DE 2021 OFICIAL			
RESULTADOS			
TURNO	EQUIPOS	ALUMNOS	PROFESORES
VESPERTINO	17	54	21
MATUTINO	15	47	17
TOTALES	32	101	38

Los estudiantes a través de exposiciones breves lograron evidenciar los propósitos, la metodología, los resultados y las conclusiones de los trabajos realizados en sus hogares bajo las circunstancias a las que la pandemia los enfrentó. Es una muestra de su creatividad y conocimiento logrado con base a la metodología científica.

Tabla 47. Resultados de la muestra SILADIN 2021

MUESTRA SILADÍN DE PROYECTOS ACADÉMICOS 2021 RESULTADOS DE LA TRANSMISIÓN					
Transmisión	Personas alcanzadas	Interacciones	Comentarios	Veces compartido el vídeo	Reacciones
Matutina	2753	813	57	9	93
Vespertina	2347	654	260	4	70
TOTALES	5,100	1,468	317	4	163

Tabla 48. Profesores participantes en la muestra SILADIN 2021

MUESTRA SILADÍN DE PROYECTOS ACADÉMICOS 2021 2021 NÚMERO DE PROFESORES POR ASIGNATURA APOYADA					
	FÍSICA	QUÍMICA	BIOLOGÍA	MATEMÁTICAS	OTRA
CREA	0	3	5	3	0
LACE	3	0	2	3	1
TOTALES	3	3	7	6	1

PROGRAMA DE ESTACIONES METEOROLÓGICAS DEL BACHILLERATO UNIVERSITARIO PEMBU

Las acciones realizadas por la Secretaría Técnica del SILADIN permitieron generar las condiciones para fortalecer la cultura científica de los alumnos que promovieron un acercamiento a las actividades propias de la investigación. El proyecto de “Programa de Estaciones Meteorológicas del Bachillerato Universitario (PEMBU) en SILADIN Vallejo” está planteado para promover el refuerzo al aprendizaje y formación integral de los alumnos.

ACUARIO

El Acuario del Colegio de Ciencias y Humanidades plantel Vallejo cuenta con 20 especies que habitan en peceras que conforman una sala de exhibición, tortugario, estanque de acuaponía, sección de ajolotario y área de trabajo de gabinete, actualmente se integró un área de “laboratorio” la cual se acondicionó con mesas y servicio de gas, agua y electricidad que será de utilidad para el desarrollo de actividades microbiológicas.

Desde la secretaría técnica del SILADIN se propusieron acciones para la conservación de 20 especies, en el acuario se realizaron acciones de sanidad, alimentación y reproducción en general para las especies en cautiverio y muy en particular del ajolote. A la vez que se llevó a cabo el ciclo de Webinar que mostró las diferentes especies en cautiverio y las instalaciones con las que cuenta el acuario.

XXIX FERIA DE LAS CIENCIAS LA TECNOLOGÍA Y LA INNOVACIÓN 2021 CCH PLANTEL VALLEJO

- Número de trabajos inscritos: 59
- Número de trabajos no recibidos: 7
- Número de trabajos no aceptados: 1
- Número de trabajos finalistas: 13
- Número de trabajos ganadores: 14

PUBLICACIONES EN “GACETA CCH” Y “COMUNIDAD VALLEJO”

Con el propósito de vincular las actividades extracurriculares que realizan alumnos y profesores la secretaría Técnica del SILADIN, con el apoyo de las jefaturas de los laboratorios CREA y LACE, se promovió la publicación de notas en Gaceta CCH y en “Comunidad Vallejo” que son los órganos informativos del Colegio y del plantel por lo que su cobertura es amplia y accesible para toda la comunidad del Colegio y en general del Bachillerato Universitario.

Tabla 49. Publicaciones en Gaceta CCH y Comunidad Vallejo

	LINK ELECTRÓNICO	No
Oro en la olimpiada del conocimiento	http://cch-vallejo.unam.mx/comunidad/content/pdfs/2020/2/old/343.pdf	343
El aula del futuro	http://cch-vallejo.unam.mx/comunidad/content/pdfs/2020/2/old/345.pdf	345
Armonía entre las ciencias y humanidades	http://cch-vallejo.unam.mx/comunidad/content/pdfs/2020/2/old/348.pdf	348
Vida en el CCH	http://cch-vallejo.unam.mx/comunidad/content/pdfs/2020/2/old/350.pdf	350
Vamos por el último esfuerzo	http://cch-vallejo.unam.mx/comunidad/content/pdfs/2020/2/old/355.pdf	355
Vallejo abre sus puertas a los universitarios	http://cch-vallejo.unam.mx/comunidad/content/pdfs/2021/1/old/371.pdf	371
La investigación continua en el CCH	http://cch-vallejo.unam.mx/comunidad/content/pdfs/2021/2/old/383.pdf	383

Ciencia a distancia	http://cch-vallejo.unam.mx/comunidad/content/pdfs/2021/2/old/386.pdf	386
1,2,3, Preseas para el saber	http://cch-vallejo.unam.mx/comunidad/content/pdfs/2021/2/old/387.pdf	387

LINK ELECTRÓNICO		No
Diplomado Internacional Innovación en la Docencia Universitaria	https://www.cch.unam.mx/comunicacion/sites/www.cch.unam.mx.comunicacion/files/gacetas/2020/08/1585030820.pdf	1585
Acuario Vallejo	https://www.cch.unam.mx/comunicacion/sites/www.cch.unam.mx.comunicacion/files/gacetas/2020/08/1587170820.pdf	1587
Participación del Secretario Técnico de Siladín en la Reunión de las actividades finales de Educación física	https://www.cch.unam.mx/comunicacion/sites/www.cch.unam.mx.comunicacion/files/gacetas/2020/08/1588240820.pdf	1588
Conferencia de Mtro. Pablo González Judd: minerales	https://www.cch.unam.mx/comunicacion/sites/www.cch.unam.mx.comunicacion/files/gacetas/2020/11/1598021120.pdf	1598
Celebración de los 50 años del CCH	https://www.cch.unam.mx/comunicacion/sites/www.cch.unam.mx.comunicacion/files/gacetas/2021/02/1608010221.pdf	1608
Conferencia "Mujeres la ciencia"	https://www.cch.unam.mx/comunicacion/sites/www.cch.unam.mx.comunicacion/files/gacetas/2021/03/1613080321.pdf	1613
Webinar "Polímeros una aplicación"	https://www.cch.unam.mx/comunicacion/sites/www.cch.unam.mx.comunicacion/files/gacetas/2021/05/1623240521.pdf	1623
Muestra Siladín Inter CCH	https://www.cch.unam.mx/comunicacion/sites/www.cch.unam.mx.comunicacion/files/gacetas/2021/08/1631090821.pdf	1628

3.15 INVESTIGACIÓN CIENTÍFICA

Durante el ciclo escolar 2020 - 2021 en los laboratorios de creatividad (CREA) se realizaron un total de 9 proyectos de investigación escolar con la participación de 279 alumnos asesorados por 44 profesores de las asignaturas de Física, Química, y Biología.

La ejecución de estas acciones aportó de forma significativa el logro de las metas establecidas para la Secretaría Técnica del SILADIN en este ciclo escolar, principalmente porque con los recursos disponibles se logró concretar el trabajo realizado por alumnos y profesores, todas y cada una de ellas en su modalidad a distancia.

PROYECTOS LACE

La Secretaría Técnica del SILADIN en coordinación con la Jefatura de los Laboratorios Avanzados de Ciencias, proyectó y concretó diferentes acciones durante el ciclo escolar 2021-1 y 2021-2 para lograr las metas propuestas. Con esta directriz, fueron realizados 11 proyectos de investigación asesorados por 10 profesores y con la participación de 144 alumnos que desarrollaron trabajos experimentales a distancia en las asignaturas de Física, Química, Biología, y Matemáticas.



Tabla 50. Investigación científica

INDICADORES DE RESULTADOS INSTITUCIONALES							
	CREA	LACE	PEMBU	OCCHera	ACUARIO	A de F	TOTAL
Número de acciones de promoción	10	6	7	6	12	2	43
Número de asistentes a las acciones de promoción (alumnos y profesores)	42,461		4,063		13,797	65	60,386
Número de asignaturas apoyadas por área en las acciones de promoción	4	5	4	7	2	11	33
Número de proyectos o trabajos registrados y realizados	9	11	4	7	3	1	35
Número de alumnos participantes en proyectos	279	144	9	865	26	0	1,323
Número de profesores participantes en proyectos	44	10	5	25	3	9	96
Número de asignaturas apoyadas en proyectos	4	5	4	7	2		22
Número de eventos	10	6	8	5	12	2	43
Número de asistentes a eventos	42,182		13,603	865	13,768	62	70,480
Número de cursos impartidos	0	0	0	0	0	2	2
Número de asistentes a cursos	0	0	0	0	0	62	62
Número de trabajos realizados	9	11	4	0	3	29	56
Número de profesores participantes en trabajos realizados	44	10	5	0	8	62	129
Número de trabajos inscritos en la Muestra de la Secretaría Técnica de Siladín							32
Número de proyectos de investigación presentados en la XXIX Feria de las Ciencias							13

El trabajo realizado por las jefaturas CREA y LACE trascendió de forma importante para mantener activos los proyectos académicos, conservar las instalaciones, materiales y equipos en la mejor de las condiciones posibles orilladas por las condiciones impuestas por la emergencia sanitaria. Los resultados de las acciones emprendidas son positivos, son indicadores de la calidad e innovación en formas de trabajo para alcanzar las metas institucionales orientadas por la Dirección del Plantel.

Tabla 51 y 52. Proyectos realizados en SILADIN

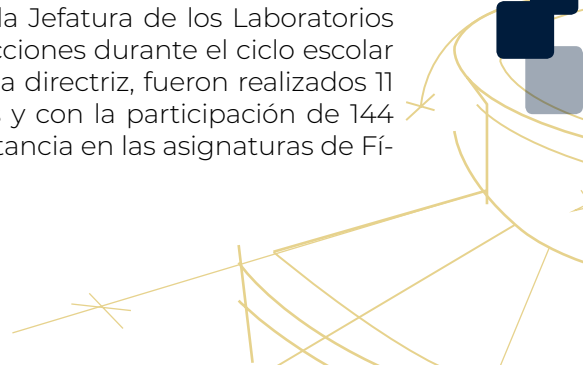
PROYECTOS ACADÉMICOS 2020 - 2021					
Número de Profesores por Asignatura Apoyada					
	FÍSICA	QUÍMICA	BIOLOGÍA	MATEMÁTICAS	OTRA
CREA	1	24	19	4	0
LACE	8	1	3	3	1
TOTALES	9	25	22	7	1

PROYECTOS REALIZADOS SILADIN 2020 -2021			
LABORATORIO	Número de Proyectos	Núm. de profesores	Núm. de alumnos
LACE Biología	3	2	115
LACE Física	7	4	19
LACE Química	1	4	10
LACE	11	10	144
CREA Biología	4	19	215
CREA Física	1	1	5
CREA Química	4	24	59
CREA	9	44	279
Acuario	3	3	26
PEMBU	4	5	9
OCCHera	1	24	865
Aula del Futuro de CCH Vallejo	1	62	0

3.16 AULA DEL FUTURO

El Aula del Futuro del CCH Vallejo, tiene como objetivo propiciar esquemas de innovación educativa, coadyuvar en la formación de docentes del CCH y aplicar Tecnologías de la Información y Comunicación (TIC) en los programas educativos de la misma.

Tabla 53. Primera emisión del diplomado Innovación en la Docencia Universitaria

AULA DEL FUTURO DEL CCH VALLEJO						
Diplomado Internacional "Innovación en la docencia universitaria"						
	Área académica	Profesores		Asignatura	Estrategias didácticas	
	Primera Emisión 2020	Ciencias Experimentales	29	10	Química	4
11				Biología	3	
8				Física	4	
Matemáticas		9	8	Matemáticas	3	4
			1	Computación	1	
Historia		7	4	Historia	2	2
			3	Filosofía	-	
Talleres		7	2	TLRIID	2	5
			1	Latín	1	
			1	Expresión Gráfica	1	
			3	Inglés	1	



Tabla 54. Segunda emisión del diplomado Innovación en la Docencia Universitaria

AULA DEL FUTURO DEL CCH VALLEJO						
Diplomado Internacional "Innovación en la docencia universitaria"						
Segunda Emisión 2021	Área académica	Profesores		Asignatura	Estrategias didácticas	
	Ciencias Experimentales	3	1	Química	4	11
			1	Biología	3	
			1	Física	4	
	Matemáticas	3	3	Matemáticas	3	4
	Historia	2	4	Historia Universal	2	2
			3	Historia de México	-	
	Talleres	2	2	TLRIID	2	5
1			1			

3.17 OLIMPIADA DEL CONOCIMIENTO

La Secretaría Técnica del SILADIN apoyó de forma permanente y con acciones paralelas a la coordinación de la Olimpiada con el propósito desarrollar, formar, reconocer y premiar la excelencia académica, así como crear experiencias para los alumnos que les permitan tener un mayor bagaje en distintas áreas del conocimiento el trabajo realizado para apoyar la organización y ejecución de la "1er Olimpiada Cecehachera del Conocimiento".

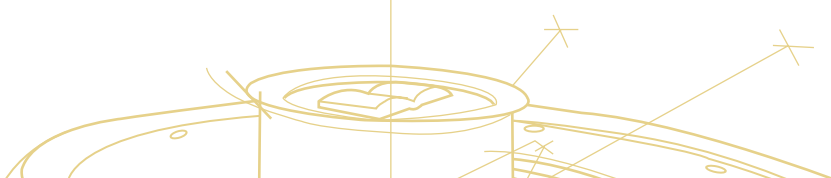
Tabla 55. 1er. Olimpiada Cecehachera del Conocimiento

"1ER OLIMPIADA CECEHACHERA DEL CONOCIMIENTO"						
Resultados primera etapa						
Área	Azcapotzalco	Naucalpan	Oriente	Sur	Vallejo	Total
Filosofía	10	0	1	3	2	16
Geografía	13	2	1	4	4	24
Historia	5	3	2	3	7	20
Matemáticas	8	1	1	4	6	20
Química	7	0	4	4	8	23
Biología	5	3	3	6	11	28
Física	4	3	2	4	5	18
Literatura	1	2	8	1	4	16
Total	53	14	22	29	47	165

De los 865 alumnos inscritos, 42 pasaron a la final, de los cuales 5 alumnos fueron finalistas en dos áreas, lo que suma 47 finalistas, hubo finalistas en cada una de las áreas de participación.

Tabla 56. Ganadores del CCH Vallejo

1ER. OLIMPIADA CCHERA DEL CONOCIMIENTO 2021				
ALUMNOS GANADORES DEL CCH VALLEJO				
ASIGNATURA	PRIMER LUGAR	SEGUNDO LUGAR	TERCER LUGAR	MENCIÓN HONORÍFICA
FILOSOFÍA	1	-	1	-
FÍSICA	-	-	-	1
LITERATURA	1	1	-	-
QUÍMICA	-	1	1	-
HISTORIA	-	1	1	-
BIOLOGÍA	-	-	-	1
GEOGRAFÍA	-	1	-	-
Total	2	4	3	2

Tabla 57. Acciones realizadas en favor de la 1er Olimpiada Cecehachera del conocimiento

DIFUSIÓN E INVESTIGACIÓN CIENTÍFICA 2021-1-2021-2		
1ª. Olimpiada Cecehachera del Conocimiento 2021		
ACCIONES	INDICADORES DE RESULTADOS	
Apoyo a la Coordinación del programa OUC del plantel en la planeación, difusión, realización y premiación de los estudiantes, así como promover la divulgación de resultados en diferentes medios impresos y electrónicos.	· Número de alumnos inscritos: · Número de asesores: · Número de medallas obtenidas: · Menciones Honoríficas: · Número de eventos de difusión realizados: · Carteles difundidos:	865 24 11 2 6 5

3.18 PROGRAMA JÓVENES HACIA LA INVESTIGACIÓN EN HUMANIDADES Y CIENCIAS SOCIALES

El objetivo principal del programa Jóvenes a la Investigación en Humanidades y Ciencias Sociales fue generar las condiciones para fortalecer la cultura científico-humanística de los alumnos, que les permita un acercamiento a las actividades propias de la investigación.

ESTRATEGIAS DE INCORPORACIÓN DE LOS ALUMNOS

1. Visita a salones y profesores para informar del Programa Jóvenes a la Investigación en Humanidades y Ciencias Sociales.
2. Promocionar los talleres que se imparten en el del Programa Jóvenes a la Investigación en Humanidades y Ciencias Sociales:



- Sesiones en línea de metodología de investigación.
- Elaboración de proyectos.
- Asesorías Individuales y grupales para la construcción de los trabajos de investigación.

Los talleres que se impartieron dentro del Programa Jóvenes hacia la investigación en Humanidades y Ciencias Sociales, se complementaron con el uso de metodologías activas, ya que se trabaja colectivamente con los alumnos, buscando generar aprendizajes significativos y aprendizajes vivenciales que les permitan poner en práctica lo aprendido, y con ello obtengan conocimientos con habilidades y destrezas que complementen su formación.

Número de alumnos inscritos: 60

ASESORÍA DE PROYECTOS DE INVESTIGACIÓN

Dentro de las aportaciones del trabajo realizado ofrece calidad ya que en función del aprendizaje de los alumnos se trabajó un curso extracurricular de metodología el cual tuvo por propósito dotar a los alumnos de conceptos prácticos de metodología para contribuir a la formación de herramientas metodológicas.

ACTIVIDADES DE APOYO

En cuanto a la calidad las conferencias les brindaron una información actualizada sobresaliente de alto nivel académico, con temas actuales que los alumnos aprovecharon para analizar su contexto,

Cuadro 58. Actividades de apoyo al Programa

TÍTULO:	Base de datos especializados y de cultura general
NÚMERO DE ASISTENTES:	64
TÍTULO:	Ciencia viral , la industria del entretenimiento de la República de Korea
NÚMERO DE ASISTENTES:	61
TÍTULO:	Ciencia viral , la industria del entretenimiento de la República de Korea
NÚMERO DE ASISTENTES:	61
TÍTULO:	Violencia contra las mujeres en el CCH
NÚMERO DE ASISTENTES:	67
TÍTULO:	Neuro Fest Prende tu Cerebro
NÚMERO DE ASISTENTES:	63
TÍTULO:	El mal moral y el mal natural en el contexto de la pandemia
NÚMERO DE ASISTENTES:	63

ACTIVIDADES COMPLEMENTARIAS

El trabajo realizado en el Programa Jóvenes a la Investigación en Humanidades y Ciencias Sociales tiene un impacto en los aprendizajes adquiridos ya que los talleres les permiten desarrollar habilidades de comunicación, como la escucha activa, habilidad que les permite desarrollar, la comprensión y el análisis de la información.

Cabe mencionar que durante el periodo de pandemia se realizaron sesiones en línea, se trabajaron conjuntamente con la metodología sesiones didácticas especiales con la intención de fomentar la comunicación con sus compañeros.

Tabla 59. Actividades complementarias

ACTIVIDAD	CARACTERÍSTICAS
Conferencia: "Dedicarse a la historia en nuestros tiempos" Rodrigo Moreno (IIH)	20 alumnos por plantel. Plan- teles envían listado.
Visita y mesa virtuales. Museo de la Mujer	30 estudiantes (15 por plantel)
Visita y mesa virtuales. Museo de la Mujer	30 estudiantes (15 por plantel)
Visita y mesa virtuales. Museo de la Mujer	30 estudiantes (10 por plantel)

3.19 PROMOCIÓN CULTURAL

Las actividades de promoción cultural que se llevan a cabo en el plantel, apoyan a los alumnos a desarrollar sus capacidades, no solo académicas, en este periodo de pande- mia han sido pocas, pero se han llevado a cabo de manera eficiente.

Difusión -Cultural tiene como objetivo acercar al estudiantado a la manifestación y vida cultural dentro y fuera de la Universidad, es relevante dado que es parte de la educación y formación. Así, a través de las actividades extracurriculares que ofrece, genera, impulsa y aporta a la formación integral académico-cultural en comunidad; para ayudar a desa- rrollar comportamientos y entender los de otras personas.

Tabla 60. Eventos culturales

EVENTOS CULTURALES CON ÁREAS			
	2021-1	2021-2	OBSERVACIONES
Número de actividades realiza- das	122	189	Dentro de las actividades se encuentran, convocatorias, muestras, ciclos de cine, charlas, conferencias, conciertos, etc. Tanto de Dirección General como Local.
Número de materiales difundidos	122	189	Los materiales difundidos correspon- den a cada una de las actividades que se publicaron y/o llevaron a cabo.
Número de alumnos, trabajado- res, profesores y administrativos registrados	1000	1500	Las personas registradas es un estima- do y un cálculo relativo relativo de asis- tencia y participación.
Número de premios otorgados		20	Algunos premios no se han otorgado físicamente.

Tabla 61. Talleres que ofrece Difusión Cultural

NOMBRE DE LA ACTIVIDAD	DESCRIPCIÓN DE LA ACTIVIDAD	ALUMNOS INSCRITOS
Danza Folklórica-Estado de Veracruz(Sotavento)	Taller de Danza	42
Danza Polinesia	Taller de Danza	34
Teatro "Marabunta"	Taller de teatro	43
Taller de Expresión Teatral	Taller de teatro	28
Taller de Guitarra clásica	Taller de música	40
Taller de Guitarra popular	Taller de música	26
Taller de Piano	Taller de música	50
Taller de Piano II	Taller de música	43
Taller de Composición (música clásica)	Taller de música	46
Taller de Técnica Vocal, reparación de la voz	Taller de música	62
Taller de Orquesta	Taller de música	64
Taller de dibujo y pintura	Taller de Artes Plásticas	140
Taller de creación literaria	Taller Literario	37
Taller de Italiano	Taller de idiomas	213

3.20 FESTIVAL INTERNACIONAL DE CINE CECEHACHERO FILM FEST

El festival internacional de cine Cecehachero Film Fest se llevó a cabo del 14 al 17 de abril, durante cuatro días México y Barcelona fueron las ciudades organizadoras, se realizaron 21 eventos con temáticas como; cine, equidad de género y diversidad sexual.

Hubo diversas sedes digitales como la Biblioteca Vasconcelos, CCH Vallejo, CCH Azcapotzalco, entre otras y de forma presencial se realizaron proyecciones en CCH Vallejo en CDMX y Atelier en Barcelona.

Se contó con invitados internacionales de Venezuela, Inglaterra, Perú, Canadá, Colombia, España y México, jurados también de Ecuador y Francia y algunos ofrecieron talleres para los participantes.

Tabla 62. Cecehachero Film Fest

CECEHACHERO FILM FEST	
Número de sedes digitales	7
Número de sedes presenciales	2
Número de inscritos a los talleres	31
Número de cortometrajes y largometrajes proyectados	45
Número de visualizaciones (transmisiones en vivo)	46,519
Ganadores:	
Hombres	11
Mujeres	2
Menciones honoríficas	4
Número de películas recibidas para el concurso	150

4. FORTALECIMIENTO DOCENTE

La formación de los profesores es fundamental para garantizar un aprendizaje de calidad para nuestros jóvenes de medio superior, y corresponde estar al pendiente para que la actualización sea permanente en el desarrollo de las principales habilidades docentes, la planeación, la evaluación de los cursos, que se atienda el aprendizaje de los alumnos según se prescribe en los programas de estudio que integran el currículo del Plan de Estudios de la ENCCH actualizado puesto en vigor desde 2016. Una de las acciones para ofrecer una educación de calidad tiene que ver con la profesionalización de la docencia y su actualización constante en lo disciplinar mediante la incorporación de las Tecnologías del Aprendizaje y el Conocimiento (TAC), así como de recursos de innovación educativa.

4.1 PROGRAMA INTEGRAL DE FORMACIÓN DOCENTE Y VIDA ACADÉMICA

El cambio generacional de la planta docente en el Colegio y los avances en las ciencias, las investigaciones en las ciencias sociales y las humanidades y el desarrollo de las nuevas tecnologías demandan la formación integral de los profesores que contempla la actualización disciplinar, lo didáctico pedagógico y el uso de recursos tecnológicos e informáticos en el proceso de enseñar y aprender en las aulas y laboratorios de nuestra institución.

CURSOS DE FORMACIÓN Y ACTUALIZACIÓN DISCIPLINARIA

Una política prioritaria de la gestión directiva es la formación continua de actualización disciplinaria y didáctica, también el conocimiento de los Programas de Estudio, así como el desarrollo de habilidades docentes en el uso de las TIC que trasciendan en los procesos de enseñanza-aprendizaje.

Tabla 63. Actualización disciplinaria periodo intersemestral

LÍNEAS DE FORMACIÓN Y ACTUALIZACIÓN DOCENTE, PERIODO INTERSEMESTRAL	MATUTINO		VESPERTINO	
	Nº	%	Nº	%
Actualización Disciplinaria y su Didáctica	2	25%	-	-
Implementación de los Nuevos Programas de Estudio	6	75%	6	100%

Tabla 64. Actualización disciplinaria periodo interanual

LÍNEAS DE FORMACIÓN Y ACTUALIZACIÓN DOCENTE, PERIODO INTERSEMESTRAL	MATUTINO		VESPERTINO	
	Nº	%	Nº	%
Actualización Disciplinaria y su Didáctica	13	29%	17	42%
Uso de las TIC en la educación	2	4%	6	14%
Actualización epistemológica y teorías del aprendizaje	2	4%	-	-
Formación para apoyar el modelo integral del alumno (Modelo educativo, PIA, PIT, entre otros)	8	18%	1	2%
Implementación de los Nuevos Programas de Estudio	19	41%	17	42%
Diplomados institucionales	2	4%	-	-

Tabla 65. Total de cursos locales y de tacur ofertados en el periodo interanual

LÍNEAS DE FORMACIÓN Y ACTUALIZACIÓN DOCENTE, PERIODO INTERANUAL 2020-2021	TOTAL	
	Nº	%
Actualización Disciplinaria y su Didáctica	30	35%
Uso de las TIC en la Educación	8	9%
Actualización Epistemológica y Teorías del Aprendizaje	2	2%
Formación para apoyar el desarrollo integral del alumno (Modelo educativo, PIT, PIA, entre otros)	9	11%
Implementación de los Nuevos Programas de Estudio	36	41%
Diplomados Institucionales	2	2%

4.2 APOYO A LOS SEMINARIOS INSTITUCIONALES

El propósito central de esta actividad es dar a conocer las actividades y productos de los Grupos de Trabajo y lo realizado de manera individual durante el ciclo escolar 2020-2021 como parte de su Área Complementaria/Apoyo a la Docencia entre los profesores de asignatura y de medio tiempo.

Tabla 66. Seminario área-materia

SEMINARIO ÁREA-MATERIA 2020		
	Núm. de ponencias	Asistentes
C. Experimentales	12	33
Historia	18	40
Matemáticas	15	35
Talleres	16	30

4.3 ASESORÍA PARA LOS PROFESORES DE CARRERA

PROYECTOS DE ÁREA COMPLEMENTARIA / APOYO A LA DOCENCIA DE LOS PROFESORES DE CARRERA DE TIEMPO COMPLETO.

Actualmente el total de la planta docente de Profesores de Carrera de Tiempo asciende a 144 profesoras y profesores. De estos se han integrado 19 académicos a través del Programa de Renovación de la Planta Académica de la UNAM Subprograma de Incorporación de Jóvenes Académicos de Carrera a la UNAM (Plazas SIJA), y 2 Plazas SIJA más de profesores que imparten clases de asignaturas del Área de Matemáticas en el plantel pero estas plazas están adscritas a la Dirección general del CCH para un total de 21 plazas SIJA.

Tabla 67. Profesores de tiempo completo

CATEGORÍA PROFESORES DE CARRERA						
	PCA	Asoc. B.	Asoc. C.	Titular A	Titular B	Titular C
C. Experimentales	-	2	11	3	4	21
Histórico-social	1	4	2	6	4	19
Matemáticas	-	3	9	2	5	20
Talleres *	-	2	9	2	4	10

* En Taller 4 plazas están adscritas al Departamento de Idiomas.

Tabla 68. Profesores plaza SIJA

PLAZAS SIJA, CICLO ESCOLAR 2020-2021	
C. Experimentales	8
Histórico-social	4
Matemáticas	6*
Talleres	3

*Dos de ellos son de Dirección General pero imparten clase en Vallejo

Tabla 69. Participación en grupos de trabajo del área Histórico-Social

PARTICIPACIÓN DE PROFESORES DEL ÁREA HISTÓRICO SOCIAL EN GRUPOS DE TRABAJO, CICLO ESCOLAR 2020-2021			
Inter planteles	Inter área	Central	Histórico-Social
9	2	1	6

Tabla 70. Modalidad de participación en los proyectos del área de Talleres de Lenguaje y Comunicación

MODALIDAD DE PARTICIPACIÓN EN LOS PROYECTOS					
CICLO ESCOLAR	PROYECTOS INDIVIDUALES	PROYECTOS GRUPALES	TOTAL PROFESORES	COMISIONADOS	JUBILADOS
2019--2020	7	8	20	2	1
2020-2021	7	6	22	3	-

Los Informes del ciclo escolar derivaron de los siguientes campos:

- Campo 1. Calidad del aprendizaje, formación integral de los alumnos y egreso escolar.
- Campo 2. Formación integral de profesores para la docencia.
- Campo 3. Instrumentación, seguimiento y evaluación de los Programas de Estudio de primero a cuarto semestres y análisis e integración de los avances del proceso de actualización de los Programas de Estudio de quinto y sexto semestres.
- Campo 4. Apoyo a proyectos coordinados institucionalmente y acuerdos con las prioridades señaladas en el Plan General de Desarrollo de la Escuela Nacional Colegio de Ciencias y Humanidades

Tabla 71. Informes realizados divididos en campos

PRODUCTOS. INFORMES 2020 - 2021		
CAMPO 1	Diseño de un curso curricular o no curricular en línea	2
	Tutoría para alumnos	4
	Asesoría para alumnos orientada a apoyar el egreso	2
	Dirección de obra de teatro de carácter didáctico	1
CAMPO 2	Diseño, organización y realización de diplomado	1
	Guía para el profesor	2
CAMPO 3	Paquete didáctico	4
	Evaluación de un programa de estudio	2
CAMPO 4	Examen Diagnóstico Académico (EDA) 1	1

4.4 ASESORÍA PARA LOS PROFESORES DE NUEVO INGRESO

La asesoría que brindó la Secretaría Académica a los profesores de nuevo ingreso fue concretamente los trámites para ser contratados, así como los apoyos que se brindaron para obtener su correo institucional, sus claves para firma electrónica (FEA), así como para recomendarles la presentación del Examen de Conocimientos y Habilidades para la promoción 42. Se les exhortó a inscribirse con el profesor Eduardo Ávila Nicolás en la Secretaría Académica de la DGCCH. No obstante, la secretaría académica del plantel Vallejo no cuenta con el listado de los profesores inscritos todavía, pues se suspendió.

4.5 PROGRAMA DE ACOMPAÑAMIENTO ACADÉMICO EN LÍNEA

Debido a la pandemia, todos los cursos ofertados en el ciclo 2021-1 y 2021-2 fueron en línea.

Tabla 72. Cursos intersemestrales

NÚMERO	EJE TEMÁTICO	ÁREA	CURSO	TURNO	HORAS	INSCRITOS
1	3. Actualización en la disciplina y la didáctica	Matemáticas	El uso de geo-gebra básico	Vespertino	20	14
2	3. Actualización en la disciplina y la didáctica	Matemáticas	Resolución de problemas de geometría analítica no rutinarios para profesores de matemáticas iii	Vespertino	20	7
3	3. Actualización en la disciplina y la didáctica	Matemáticas	¿Para qué y cómo evaluar?	Matutino	20	21
4	3. Actualización en la disciplina y la didáctica	Todas las áreas	Un acercamiento a la pedagogía crítica de henry a. Giroux	Vespertino	40	15
5	4. Habilidades cognitivas, socioculturales y afectivas	Todas las áreas	Las acciones del tutor en el pit	Vespertino	20	16
6	5. Investigación e innovación educativa	Todas las áreas	El uso de flipgrid en caminado a un enfoque metodológico del aula invertida en el proceso de la enseñanza	Vespertino	20	11

7	100. Diplomados institucionales	Todas las áreas	Diplomado "herramientas tecnológicas de apoyo a la docencia, que ayudan a desarrollar una movilidad entre un modelo presencial, híbrido o en línea"	Mixto	99	75
---	---------------------------------	-----------------	---	-------	----	----

4.6 ESTABILIDAD DE LA PLANTA DOCENTE

Referente a la estabilidad de la planta docente. En particular, este rubro quedó inconcluso, debido a la pandemia en el segundo semestre del ciclo anterior 2020-2. Solo se aplicó el examen de conocimientos y la entrega del trabajo. A partir del ciclo 2021, se terminó de evaluar la promoción 41 del Examen de Conocimientos y Habilidades, y ésta fue en línea.

La lista de profesores y profesoras inscritos del plantel Vallejo fueron 25.

Aprobaron el 46 % de los y las profesoras, con una calificación de 9 y 8. Sin embargo, se observa que los no aprobados fueron 19%, ya que la pandemia se encontraba en uno de sus puntos más altos y dificultaba la presentación de las pruebas.

Tabla 73. Profesores aprobados

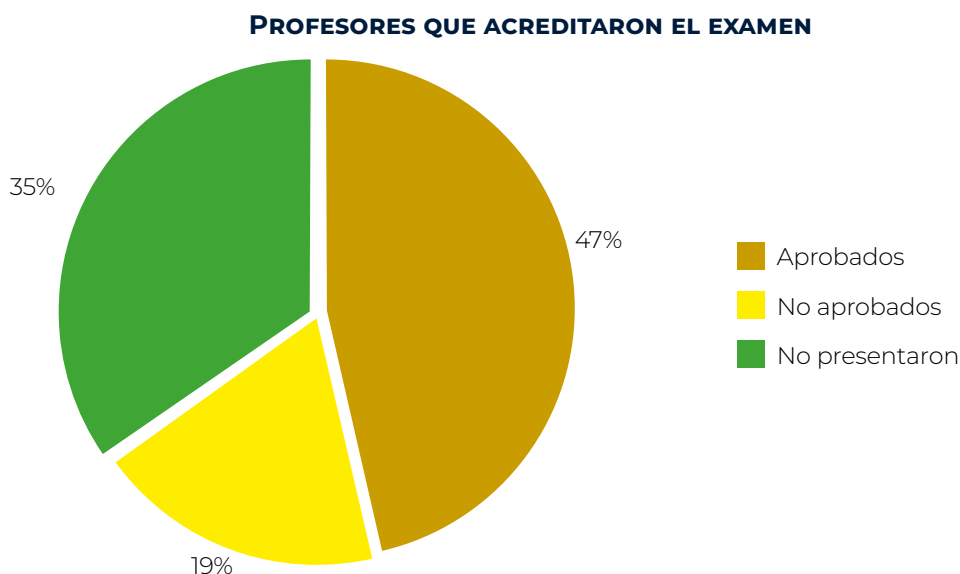

4.7 CONCURSOS DE OPOSICIÓN PROFESORES, ABIERTOS O CERRADOS

Cuerpos Colegiados brindó apoyo a las Comisiones Dictaminadoras de las Áreas de Ciencias Experimentales, Histórico-Social, Matemáticas y Talleres de Lenguaje y Comunicación para atender las solicitudes de promoción de los Profesores de Carrera de Tiempo

Completo, para que se llevarán a cabo los Concursos Oposición Abiertos para las plazas de Definitividad de profesores de Asignatura, y los Concursos de Oposición Abiertos para las Plazas de Carrera de Tiempo Completo y de Técnicos Académicos de conformidad con las disposiciones del EPA y la Legislación Universitaria.

Tabla 74. Concurso de oposición profesores, abiertos o cerrados

CONCURSOS DE OPOSICIÓN PROFESORES, ABIERTOS O CERRADOS. CUERPOS COLEGIADOS		
	2021-1	2021-2
Número de proyectos asesorados, registrados y aceptados	14	14
Número de informes reportados	2	2
Número de equipos a resguardo	5	5

4.8 PROYECTOS INFOCAB

En la Convocatoria 2021 recibieron un Dictamen Favorable por el Comité de Evaluación de la DGAPA 5 proyectos nuevos: 3 del Área de Matemáticas, 1 de Talleres y 1 del Área Histórico-Social.

Tabla 75. Proyectos INFOCAB

PROYECTOS INFOCAB	
Matemáticas	3
Talleres	1
Historia	1
TOTAL	5

4.9 SERVICIOS DE BIBLIOTECA

Nuestra biblioteca es un centro del saber y del conocimiento, cuenta con más de 25,000 títulos y casi 150 ejemplares, este ciclo escolar no se realizaron préstamos debido a la pandemia, sin embargo, si hubo adquisiciones durante este año.

El proceso de desarrollo de colecciones abarca una serie de procedimientos precisos y constantes que se realiza frecuentemente a lo largo del año, incluye reuniones, evaluación de colecciones, manejo de presupuestos, negociación comercial con proveedores y reuniones frecuentes con el Comité de Bibliotecas de la DGCCH.

Tabla 76. Ejemplares adquiridos

EJEMPLARES ADQUIRIDOS	
Títulos	413
Ejemplares	1731

MUESTRAS BIBLIOGRÁFICAS

1ª. Muestra Digital de Actualización Bibliográfica 2021-1 para seleccionar libros para la Biblioteca Digital. Se realizó por medio de zoom con participación de 15 minutos por proveedor enfocando cada día un área distinta.

- Participaron 8 proveedores de material electrónico

2ª. Muestra Digital de Actualización Bibliográfica 2021-2 para seleccionar libros para la Biblioteca Digital del 16 al 19 de febrero de 2021 en horario matutino y vespertino por parte de los siguientes proveedores. Fundamentalmente, se expusieron las novedades de libros electrónicos para fortalecer la sección de materiales para el bachillerato de la BIDI.

- Participaron 20 proveedores de material electrónico

COMISIÓN DE BIBLIOTECA

Las sesiones del Comité de Biblioteca se llevan a cabo para rendir cuenta de las actividades a realizar. En el periodo se sostuvo una reunión formal, el 18 de enero de 2021 por medio de zoom.

Actividades académicas

a) Taller BIDI

Se impartió el Taller “Desarrollo de Habilidades Informativas” para los alumnos de nuevo ingreso con el fin de hacer una presentación del contenido y estrategias de búsqueda de información dentro de la Biblioteca Digital de la UNAM.

- 16 de noviembre al 30 de noviembre de 2020 con la participación de varios planteles atendiendo a una población de 400 alumnos por semana.

b) Reuniones de Laboratorio Virtual

Desde agosto de 2020 y hasta marzo de 2021 se sostuvieron varias reuniones virtuales con la Sección Académica de Áreas Experimentales y técnicos académicos del SILADIN de cada plantel junto con los coordinadores de biblioteca para evaluar y dictaminar la pertinencia de la compra del Laboratorio Virtual Cloud Labs para reforzar la enseñanza en el CCH.

- 5 reuniones en total

c) Celebraciones en torno al Día del Libro

El primero se realizó el día 12 de noviembre de 2020 por motivo del Día Nacional del Libro donde se realizó una serie de conferencias y ponencias en torno al libro por parte de profesores y alumnos.

- Participaron 5 profesores

El segundo evento es uno de los principales del año para conmemorar el Día del Libro y de los Derechos de Autor. En la Coordinación de Bibliotecas se organizó un gran programa de 3 días con presentaciones de libros, ponencias, lecturas en voz alta y cápsulas literarias.

- 7 presentaciones de libros
- 8 ponencias (individuales, colectivas y conversatorios)
- 7 Lecturas en voz alta
- 5 cápsulas literarias
- Participaron 4 profesores de Vallejo con sus respectivos grupos.

En agosto de 2021 se abrió el sitio de Facebook de la Biblioteca Vallejo por primera vez. Se han publicado diversos tipos de contenido de ayuda y asesoría bibliográfica para la comunidad que ha sido bien recibido.

- Más de 70 post originales con enlaces a sitios web y recursos electrónicos

d) Otras actividades académicas

La labor de Desarrollo de Colecciones y la evaluación de bibliotecas digitales por parte del Comité Central de Bibliotecas (red de las bibliotecas de los cinco planteles) se ha realizado permanentemente los siete días de la semana a través del canal “Bibliotecario en Línea” de zoom.

Número de libros prestados a domicilio, títulos más consultados, informe semestral de títulos extraviados, número de materiales detectados para descarte, materiales descartados, encuadernación, asistencia de usuarios, ferias de libro presenciales.

No se cuenta con estadística de los rubros mencionados, durante el periodo, por inexistencia de operaciones debido al cierre de las instalaciones.

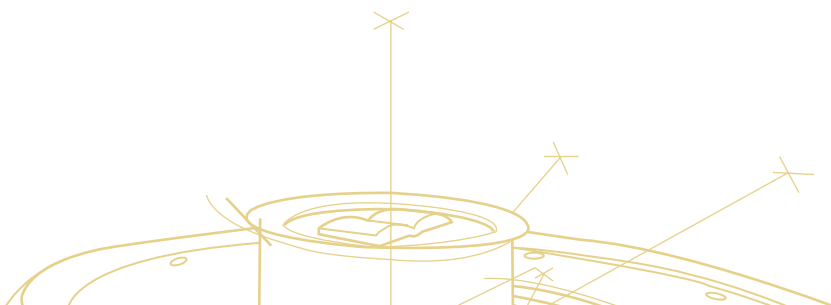

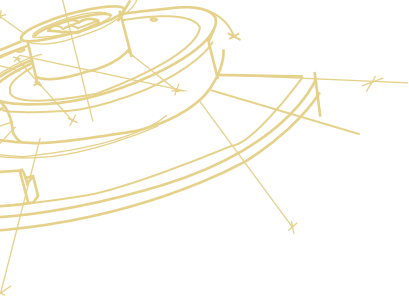

52



5. COMUNICACIÓN INSTITUCIONAL

El departamento de Comunicación del plantel Vallejo ha sido un apoyo fundamental en la comunicación al exterior con los estudiantes, docentes y comunidad en general, ya que son las redes sociales y el órgano informativo los medios de comunicación directa con todas y todos.

Además de la realización del órgano informativo, en esta administración se le ha conferido la creación y administración de las redes sociales oficiales; Facebook, Twitter, Instagram, YouTube, Tik Tok y WhatsApp, lo que conlleva la creación de contenidos como: grabación, producción y edición de videos, imágenes, infografías, convocatoria y transmisiones en vivo, etc.

Uno de los proyectos propuestos dentro del plan de desarrollo de la actual gestión directiva, ha sido el impulso de la labor editorial, con la creación de publicaciones para estudiantes, así como libros escritos por integrantes de nuestra propia comunidad, en este sentido se ha trabajado fuertemente en la preparación para la creación de un comité editorial interno del CCH Vallejo.

5.1 PROGRAMA EDITORIAL

El programa editorial del plantel comprende la producción de revistas, libros y la publicación del órgano informativo interno que dará difusión a las actividades académicas, culturales y de la vida comunitaria del plantel Vallejo.

Para el semestre 2021-2 se buscó la vinculación con la Dirección General de Publicaciones y Fomento Editorial de la UNAM para capacitar al personal de la Secretaría de Apoyo al Aprendizaje y del departamento de Comunicación en cuanto a la actividad editorial universitaria, comités editoriales, derechos de autor en la UNAM, contratos y convenios, partes del libro atendiendo el aspecto legal, administración editorial, reparto de tiraje y comercialización.



Además se trabajó en la creación de dos revistas, una para docentes y otra para estudiantes, de igual forma, en la evaluación de dos libros y la creación de una colección para estudiantes, proyectos que estarán listos en el periodo 2022-1.

En el momento que el comité editorial del CCH Vallejo se instale, se pondrá al servicio de los profesores y profesoras, así como del estudiantado e integrantes de la comunidad universitaria que así lo decidan.

5.2 COMUNIDAD VALLEJO

Comunidad Vallejo es el espacio que ha sido testigo de la vida académica del plantel, en sus páginas se lleva el registro de los éxitos y el esfuerzo de sus estudiantes, profesores, trabajadores y directivos, del avance académico, cultural y deportivo que ha tenido la institución.

Su constitución hace relevancia a las secciones informativas: academia, gobierno, comunidad, igualdad de género, cultura, psique y covid.

Tabla 77. Comunidad Vallejo

COMUNIDAD VALLEJO			
	2021-1	2021-2	OBSERVACIONES
Número de notas realizadas	135	144	
Número de ejemplares enviados a dependencias universitarias	N/A	N/A	No se enviaron ejemplares físicos ya que por la pandemia Comunidad Vallejo fue digital
Número de colaboraciones para Suplementos de Dirección General	30	36	
Número de notas que aparecieron en el Suplemento CCH de Gaceta UNAM	N/A	N/A	No se publicaron ejemplares de forma central.
Número de visitas a la publicación electrónica de Comunidad Vallejo	8,850	9,250	
Número de publicaciones en las Redes Sociales Institucionales	60	48	

5.3 REDES SOCIALES INSTITUCIONALES

Desde el confinamiento en 2020 por la pandemia de COVID-19 se tuvo una mayor difusión de las actividades académicas e institucionales a través de las redes sociales oficiales Facebook, Twitter, Instagram, YouTube y se agregó este año TikTok, con el usuario de CCH Vallejo Oficial. De septiembre de 2020 a octubre 2021 tuvimos un total de 45,267 seguidores.

Estos canales de comunicación fueron de gran utilidad para mantener el contacto y comunicación, con toda la comunidad del plantel, madres y padres de familia.

Las Redes Sociales, Facebook y Twitter estuvieron vigentes con la publicación aproximada de 14 publicaciones diarias, de lunes a domingo, así como de atención a estudiantes y otros sectores de la comunidad que nos contactaron por mensaje directo.

En el caso de Instagram, se hicieron publicaciones de lunes a viernes, una al día, y YouTube, se utilizó como medio para almacenar tutoriales, información de las áreas, departamentos y proyectos, que sirven como apoyo para la actividad académica del plantel, pero sobre todo se impulsa a la formación para la Igualdad de Género ya que el CCH Vallejo se promulga por una escuela libre de violencia de género.

Tabla 78. Redes sociales seguidores

REDES SOCIALES INSTITUCIONALES (SEGUIDORES)		
	2021-1	2021-2
Número de seguidores en Facebook	23,619	26,099
Número de seguidores en Twitter	1,924	2,398
Número de seguidores en Instagram	4320	6223
Número de seguidores en YouTube	2035	2859
Número de seguidores en Tik Tok	750	5439
Alcance en Facebook	2,786,518	3,507,654
Alcance en Twitter	497, 800	468, 800
Alcance en Instagram	29, 476	35, 372
Reproducciones en YouTube	41,175	26,547
Reproducciones en Tik Tok	22, 363	379, 499

Tabla 79. Redes sociales alcance

REDES SOCIALES INSTITUCIONALES (ALCANCE)		
	2021-1	2021-2
Alcance en Facebook	2,786,518	3,507,654
Alcance en Twitter	497, 800	468, 800
Alcance en Instagram	29, 476	35, 372
Reproducciones en YouTube	41,175	26,547
Reproducciones en Tik Tok	22, 363	379, 499

Las redes sociales por ser el medio de mayor alcance e interactividad con la comunidad escolar, docente, madres y padres de familia se han realizado diversas transmisiones en vivo como: Jornadas de bienvenida para los alumnos de primer ingreso, ceremonia de egreso para las generaciones 2018 y 2019, jornadas de sexualidad, jornadas de salud, escuela para padres y madres, jornadas de balance académico, actividades deportivas, Jueves para la igualdad de género y se transmitió la Quinta edición del Cecehachero Film Fest.

Tabla 80. Redes sociales transmisiones

TRANSMISIONES EN REDES SOCIALES INSTITUCIONALES		
	2021-1	2021-2
Número de transmisiones en Facebook	44	116
Número de transmisiones en YouTube	25	24
Alcance de transmisiones en Facebook	585,796	617,558
Alcance de transmisiones en YouTube	50,875	68,616

CAMPAÑAS REALIZADAS A TRAVÉS DE LAS REDES SOCIALES:

- **Para identidad universitaria**

- Conmemoración por los 50 años del CCH Vallejo
- La vida en CCH Vallejo
- ¿Qué celebridades han estado en el CCH Vallejo durante estos 50 años?
- Derechos y Obligaciones de los alumnos del CCH y Modelo Educativo del Colegio.
- Con la pandemia una de las campañas que se creó fue “Pronto nos volveremos a ver”, recorrido nocturno por las instalaciones del plantel generando el #VallejoX-Siempre.

- **Para el cuidado y atención de los alumnos**

- Se crearon las campañas de “atención psicológica”
- De concientización sobre “Ciberacoso”, qué es, qué consecuencias puede generar y cómo prevenirlo.
- Acondicionamiento físico con videos que grabaron maestros de educación física, procurando la salud de los alumnos.

- **En temas académicos**

- Se dio mayor difusión a las actividades extracurriculares que tiene el plantel y de proyectos de investigación, para que los alumnos se integren a la ciencia, la tecnología y la innovación, por lo que también se generaron pequeños cortos con el nombre de verdad o mito.
- Se generaron pequeños tutoriales para que los alumnos pudieran contactar a los profesores por correo electrónico institucional y ¿cómo solicitar asesorías en línea? si los alumnos van a presentar exámenes extraordinarios o si tienen dudas en sus clases ordinarias, así como también si desean consultar sus calificaciones.

Tabla 81. Videos

CREACIÓN Y EDICIÓN DE VIDEOS		
	2021-1	2021-2
Número de campañas elaboradas	10	10
Número de videos en formato horizontal	23	58
Número de videos en formato vertical	8	1

56

5.4 WHATSAPP INSTITUCIONAL

El plantel Vallejo creó el grupo de WhatsApp Institucional con la finalidad de tener informada a la comunidad sobre anuncios importantes, difundir eventos y actividades académicas, así como para hacer llegar el órgano informativo, Comunidad Vallejo para que todas y todos tengan información oportuna en tiempos de pandemia.

Los tópicos informativos que se manejan son:

- Formación de profesores y fortalecimiento de la docencia
- Modelo educativo

- Actividades culturales
- Servicios del CCH Vallejo
- TIC
- Asesorías
- Tutorías
- Comunidad Vallejo
- 50 años del CCH
- Igualdad de Género
- Becas
- Extracurriculares

Tabla 82. WhatsApp

WHATSAPP INSTITUCIONAL		
	2021-1	2021-2
Número de avisos publicados	70	70
Número de profesores atendidos	153	153
Número de alumnos atendidos	1536	2816
Número de trabajadores atendidos	115	115
Número de Padres de familia atendidos	640	1280



58



6. ACCIONES A FAVOR DE LA EQUIDAD DE GÉNERO

Uno de los ejes principales para la Universidad Nacional Autónoma de México y para el Colegio de Ciencias y Humanidades es tener espacios libres de violencia de género y CCH Vallejo se declara una escuela con igualdad de género fomentando diversas tareas de formación en este tema como:

- “Jueves para la igualdad de género”
- Acciones a favor de la igualdad de género
- Cómo presentar una queja o denuncia por violencia de género
- Formación para la igualdad de género

6.1 FORMACIÓN EN PERSPECTIVA DE GÉNERO

Las conferencias con temática de perspectiva de género eran presentadas los jueves, con ponentes expertos en la materia y se transmitían por Facebook live. Sobre dicho tema, la gaceta Comunidad Vallejo publicó 12 notas por semestre, escritas por las integrantes de la CInIG y se impartió un curso para profesores por semestre.

Tabla 83. Perspectiva de género

FORMACIÓN EN PERSPECTIVA DE GÉNERO		
	2021-1	2021-2
Número de conferencias	16	13
Número de notas o suplementos publicados	12	12
Número de cursos impartidos a los diferentes sectores de la comunidad	1	1

6.2 COMISIÓN INTERNA PARA LA IGUALDAD DE GÉNERO

La CInIG (Comisión Interna para la Igualdad de Género) organizó diversas conferencias con expertos en los temas pertinentes sobre igualdad de género, violencia, legislación, entre otros temas. Las transmisiones se llevaron a cabo durante los jueves para la igualdad en la plataforma de facebook live del cch Vallejo.

Durante el curso interanual para docentes se proyectaron dos películas relacionadas con la igualdad de género.

De igual forma, se redactaron y enviaron 16 notas para su publicación a Comunidad Vallejo, gaceta local del plantel.

Tabla 84. CInIG (Comisión Interna para la Igualdad de Género)

COMISIÓN INTERNA PARA LA IGUALDAD DE GÉNERO		
	2021-1	2021-2
Número de conferencias	16	13
Número de películas proyectadas	2	
Número de notas publicadas en Comunidad Vallejo	16	16

6.3 FORMACIÓN PARA UNA CULTURA EN IGUALDAD DE GÉNERO

Durante el ciclo escolar se llevaron a cabo cursos, talleres, conferencias y conversatorios de formación para docentes por semestre, se realizaron 25 ponencias para las actividades “Jueves para la Igualdad”.

Tabla 85. Formación para una cultura de igualdad de género

FORMACIÓN PARA UNA CULTURA EN IGUALDAD DE GÉNERO		
	2021-1	2021-2
Número de cursos, talleres, conferencias y conversatorios	2	1 curso, 25 conferencias

7. SEGURIDAD PARA LA COMUNIDAD VALLEJO

Durante este periodo se han llevado a cabo diversas acciones para ello. Es importante resaltar que seguimos en condiciones de pandemia, la cual inició desde el pasado mes de marzo 2020, pero ello no ha impedido que se desarrollen de manera eficiente diversas actividades presenciales en el plantel. Todo este tiempo se ha trabajado de manera eficiente.

7.1 PROGRAMA INTEGRAL DE SEGURIDAD

El Programa Integral de Seguridad del Plantel Vallejo marca diversas directrices que nos permiten contar con seguridad para nuestros alumnos, por ello, desde hace tiempo se cuenta con el denominado Sendero Seguro al exterior del plantel, el cual se conforma por diversas acciones que se llevan a cabo de manera coordinada con autoridades de la Universidad y con la Alcaldía, se tienen reuniones de manera periódica, y en algunas ocasiones se ha participado en algunas reuniones del Gobierno del Estado de México, asimismo el plantel cuenta con el apoyo del programa de Movilidad apoyado por Red de Transporte Público y por la Red de Transporte eléctrico, asimismo contamos con el apoyo del sistema de Transporte Colectivo Metro para la seguridad de nuestros alumnos. Dichos programas serán reactivados una vez que se cuente con asistencia presencial por parte de los alumnos.

Durante este periodo de pandemia únicamente se tuvo una reunión de Seguridad, y es hasta el mes de septiembre de 2021 que se han reiniciado de manera periódica.

7.2 COMISIÓN LOCAL DE SEGURIDAD

El Consejo Interno actual se ha visto reducido en su número de participantes por el largo período que ha funcionado este órgano colegiado, ya que sus funciones terminaban en 2019, pero dadas las situaciones de pandemia, no se han llevado a cabo elecciones para renovar a sus participantes.

En el tiempo que se reporta el actual informe no se han tenido reuniones del Consejo Interno.

La Comisión Local de Seguridad es un brazo del Consejo Interno, la función que realiza es de gran importancia para el desarrollo de las actividades del plantel, sin embargo, en este periodo tampoco se han llevado a cabo reuniones del mismo.

7.3 SENDERO SEGURO

Es el tramo comprendido entre las estaciones del metro Autobuses del Norte e Instituto del Petróleo, a fin de que los alumnos circulen de manera segura. Es importante señalar que este espacio no ha sido utilizado desde el inicio de la pandemia y solamente se le ha dado mantenimiento por parte de la GAM. Se ha contado con el apoyo solicitado cuando ha sido necesario que algunos alumnos acudan al plantel por alguna causa específica como lo fue el Programa de Mi Tablet o bien de los módems.

En cada reunión se presentan diversas problemáticas, las cuales son turnadas a las instancias respectivas, ya sea del gobierno central o del delegacional.

Tabla 86. Sendero seguro

SENDERO SEGURO			
	2021-1	2021-2	OBSERVACIONES
Número de reuniones	0	1	Se llevó a cabo vía zoom y solo se les
informó los rubros que manejamos en las reuniones.			
Número de participantes	0	10	
Número de acciones realizadas	0	0	

7.4 SEGURIDAD INTERNA DEL PLANTEL

Con el fin de salvaguardar la seguridad del plantel y su correcto funcionamiento la Secretaría General cuenta con el apoyo de los miembros del Cuerpo Directivo, el cual realiza las denominadas guardias, donde se realizan diversos rondines y dada la situación actual, dichas actividades no han dejado de realizarse, estas se realizan de forma permanentes y se desarrollan diversas actividades cuidando los protocolos de atención por COVID-19, donde se ha apoyado a los alumnos vía telefónica o en contados casos de forma presencial.

Asimismo, es importante resaltar el apoyo que se tuvo durante la toma de instalaciones que sufrimos el pasado 17 de febrero de 2021, dichas guardias fueron de 24 horas, y todo el cuerpo directivo participó de manera eficiente y con una gran actitud en beneficio de nuestro plantel.

7.5 PROTECCIÓN CIVIL

La Coordinación de Protección Civil, tiene la finalidad de promover la cultura de prevención, atención a factores de riesgo y fortalecimiento para resguardar la integridad física, emocional y social de la comunidad del CCH Vallejo, Por lo que en este informe se definen las acciones que se han realizado durante este periodo de pandemia.

Una función importante es ser enlace ante la Unidad de Atención para Personas con Discapacidad (UNAPDI), por lo que esta coordinación se ha capacitado continuamente en los diferentes cursos que otorga dicha unidad, para así poder atender con diligencia al grupo de personas que tienen alguna discapacidad y que se encuentren en el CCH Vallejo.

Tabla 87. Protección civil

PROTECCIÓN CIVIL	2021-1	2021-2	OBSERVACIONES
Número de programas aprobados	4	6	
Recursos financieros para su instrumentación	0	0	No fueron necesarios pues se cuenta con el material necesario.
Recursos humanos para su instrumentación	voluntarios	voluntarios	
Número de acciones realizadas	15	17	
Número de participantes en el Macrosimulacro y sus resultados	20	30	Personal que se encontraba de guardia en esos momentos

7.6 COMISIÓN MIXTA PERMANENTE DE HIGIENE Y SEGURIDAD EN EL TRABAJO

Esta Comisión está conformada por personal de la administración del plantel y por personal de base, tanto académicos como trabajadores, a fin de salvaguardar y estar al pendiente de las necesidades de seguridad e higiene, de tal forma que todos puedan realizar sus actividades de forma segura.

En este momento, esta Comisión emitió un documento donde solicitan la revisión específica de varios espacios, dada las condiciones físicas en que consideran no se encuentran bien, de tal manera que esta administración se ha dado a la tarea de solicitar a las instancias respectivas la evaluación física de dichos espacios, estando a la espera de las revisiones técnicas correspondientes.

7.7 BARRAS Y CAFETERÍA

Las barras y zona de cafetería tienen como finalidad apoyar a los alumnos, pero durante esta pandemia sus funciones se han visto canceladas por ello, una vez que se inicien actividades presenciales, se deberá verificar que cumplan con los requisitos de seguridad e higiene que se han cuidado hasta antes de la pandemia.

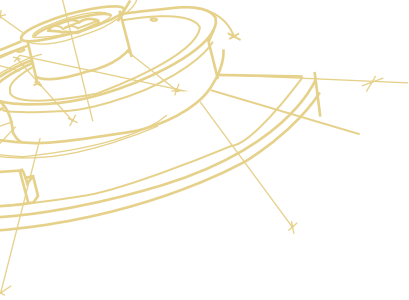

64



8. GESTIÓN ADMINISTRATIVA E INFRAESTRUCTURA

Una de las prioridades de la presente administración es generar un ambiente académico y laboral adecuado, en una institución educativa es fundamental para que las y los docentes, las y los trabajadores, las y los administrativos, las y los alumnos se sientan motivados, cómodos y respetados, de esta manera se pueden obtener mejores resultados en todos los ámbitos de la institución.

La Secretaría Administrativa de Vallejo ha trabajado en cuestión de infraestructura para mantener la que se tiene en buenas condiciones, segura, con la higiene necesaria y realizando el mantenimiento preventivo o correctivo, según hayan sido las necesidades.

8.1 ANTEPROYECTO DE PRESUPUESTO

El Anteproyecto de Presupuesto es la oportunidad que tiene la Dependencia de planificar la distribución de los recursos, para llevar a cabo las diferentes actividades que ha decidido cumplir en tiempo y forma de acuerdo a las necesidades sustantivas de la Dependencia.

Esta Dirección se asegura del registro, control y ejercicio transparente de los recursos financieros otorgados, de conformidad con la normatividad aplicable.

Los recursos financieros de la Dependencia pueden dividirse en cuatro rubros:

- Presupuesto asignado por la UNAM a la Dependencia, en base al Anteproyecto, para el desarrollo de las actividades sustantivas del Plantel.
- Ingresos Extraordinarios, son los no incluidos en el presupuesto anual, pero captados por la Dependencia a través de productos y servicios.

- Presupuesto a Proyectos de Investigación, lo otorga la Dirección General de Apoyo al Personal Académico (DGAPA).
- Apoyos para actividades específicas basados en proyectos enfocados a un solo concepto.

Tabla 88. Anteproyecto de presupuesto

ANTEPROYECTO DE PRESUPUESTO			
	2020-2	2021-1	OBSERVACIONES
Número de reuniones de trabajo para elaborar el anteproyecto	4	4	PD, INT, MTTO, PPO

8.2 PROYECTO DE TRABAJO

El Proyecto de Trabajo del Colegio de Ciencias y Humanidades plantel Vallejo 2021-2022, está basado en el Plan General de Desarrollo de la Escuela Nacional Colegio de Ciencias y Humanidades 2018-2022, del doctor Benjamín Barajas Sánchez, director general del CCH.

Los rendimientos obtenidos durante la presente gestión, permiten reforzar las acciones realizadas y enriquecernos con propuestas adicionales que garantizarán el desarrollo educativo y administrativo del plantel Vallejo, el que se encuentra en medio de una contingencia sanitaria mundial, originada por la pandemia del virus SARS COVID-19; por ello, nos hemos visto forzados a encaminar las actividades del Colegio en línea. Hecho que, indudablemente se convirtió en un desafío para alumnos, alumnas, profesores, profesoras, trabajadores y trabajadoras.

Ante este panorama, se ha duplicado el trabajo que coadyuva al proceso de enseñanza-aprendizaje, para ello, se cuenta con el respaldo de diversas herramientas y recursos en línea que impulsan nuestros objetivos educativos. Durante este periodo se continuarán impartiendo cursos de formación para las profesoras y los profesores, con el propósito de brindarles acompañamiento continuo con capacitación y orientación en el uso de las TIC (Tecnologías de la Información y Comunicación) encaminadas a la enseñanza.

8.3 FORMACIÓN INTEGRAL DE FUNCIONARIOS

Durante este ciclo escolar, el Programa de Formación Integral de Funcionarios ha mejorado e impulsado el desempeño del Cuerpo Directivo y sus labores.

Los siguientes datos son extraídos del programa anual de desarrollo de competencias 2020, el cual es programado con base en la dnc-2020. Los cursos fueron impartidos por la DGPE y otras instancias durante el 2021.

Es importante mencionar que la asistencia a cursos es voluntaria y conforme a los tiempos de trabajo para la formación profesional del personal programado para ese fin.

Tabla 89. Formación integral de funcionarios

FORMACIÓN INTEGRAL DE FUNCIONARIOS		
	2020-2	2021-1
Número de cursos disponibles	10	19
Número de funcionarios inscritos y participantes en cursos	1	5

8.4 PROGRAMA DE CAPACITACIÓN

El objetivo primordial de este rubro ha sido fomentar la capacitación entre las y los trabajadores administrativos de base, para lograr un desempeño más eficaz en sus funciones.

Se generó junto con la Subcomisión de Capacitación del STUNAM, un Programa de Capacitación y Formación Cultural, para los trabajadores de base del CCH, que organiza, promueve y evalúa cursos que coadyuvan a mejorar las capacidades y destrezas precisas para el desempeño de las y los trabajadores, así como cursos de formación cultural que fortalecen sus conocimientos fundamentales.

Tabla 90. Programa de capacitación

PROGRAMA DE CAPACITACIÓN		
	2020-2	2021-1
Número de cursos diseñados	26	26
Número de cursos impartidos	26	26
Número de cursos acreditados	16	16
Número de trabajadores asistentes	92	92

8.5 CONSERVACIÓN Y MANTENIMIENTO DE LAS INSTALACIONES

Se realizaron los mantenimientos preventivos y correctivos a las instalaciones eléctricas, hidráulicas, sanitarias, infraestructura, también al mobiliario para garantizar el pleno funcionamiento de las mismas y seguir dando el servicio al alumnado, personal docente, así como al personal administrativo del plantel garantizando su pleno funcionamiento con estos servicios.

Tabla 91. Conservación y mantenimiento de las instalaciones

CONSERVACIÓN Y MANTENIMIENTO DE LAS INSTALACIONES			
	2020-2	2021-1	OBSERVACIONES
Número de laboratorios	3	1	chapas
Número de salones	4	5	lámparas
Número de salas que se repararon	1	1	modificación

8.6 PROGRAMA INTEGRAL DE INFRAESTRUCTURA Y MANTENIMIENTO

SUMINISTRO DE BIENES, EQUIPOS E INSUMOS.

En la Dirección del plantel se ha privilegiado la atención permanente a los profesores, el equipo de trabajo y sus diferentes necesidades: material, equipos que funcionen, materiales de higiene, entre otros. Esto posibilita mejores condiciones en las labores cotidianas y un mejor ambiente de trabajo; genera cordialidad y eficiencia entre los sectores académico, de confianza y de trabajadores administrativos.

Se ha mantenido el aprovisionamiento a diferentes departamentos que solicitan material de papelería y jarcería para laborar.

De acuerdo al Contrato Colectivo de Trabajo y catálogo de puestos, se está entregando en este periodo la dotación de zapatos y ropa de trabajo, correspondiente a la entrega 2020 - 2021 de los trabajadores administrativos de base y Académicos

La contingencia sanitaria, ocasionó compras adicionales de equipo de protección para el personal que debe estar en las instalaciones de manera permanente, como son vigilantes, guardia de cuerpo directivo, personal de Superintendencia de Obras, Mantenimiento, Personal Académico y Administrativo (pago de nómina y contratación), además de los secretarios y la titular (quien suscribe este informe), a fin de atender las diferentes actividades en la modalidad virtual, para las diferentes funciones inherentes de nuestra institución.

Se atendieron además trámites diversos y labores de mantenimiento preventivo y correctivo a vehículos oficiales, equipos del Departamento de Mantenimiento que sirven para conservar en buenas condiciones los diferentes espacios abiertos de las instalaciones.

Tabla 92. Verificación y mantenimiento del parque vehicular

VEHÍCULO	PRIMER SEMESTRE	SEGUNDO SEMESTRE
Pick up	Febrero - Marzo	Agosto- Septiembre
Urvan	Marzo - Abril	Septiembre - Octubre
Tsuru	Abril - Mayo	Octubre - noviembre
Urvan NV360	Enero - Febrero	Julio - Agosto
Toyota Corolla	Mayo - Junio	Noviembre - Diciembre

- Alta de bienes capitalizables y económicos de reciente adquisición.
- Atención de la totalidad de las necesidades de las diferentes instancias internas y externas, respecto del departamento.

MANTENIMIENTO DE LAS INSTALACIONES

Durante el periodo 2020-2021 se realizaron los siguientes trabajos:

Albañilería

- Se realizó la puesta de mosaico en las mesas de zona de cafeterías, se fabricó tapas de registros eléctricos y de drenaje en la zona del edificio "CREPA".

Carpintería

- Se rehabilitaron mesas binarias, se adecuaron y remodelaron muebles de escritorios para personal secretarial, se remodelaron puertas de madera dentro de las instalaciones.

Electricidad

- Se realizó el cambio de gabinetes de tipo incandescente por gabinetes de tubo led (programa eco puma) en espacio de "pec ´s" de diversas áreas, sala de danza, secretaria de asuntos estudiantiles, sala Vasconcelos y sala Einstein y continuaremos el cambio de gabinetes para un menor impacto ambiental.

- Se rehabilitaron reflectores en las instalaciones del plantel para una mejor iluminación y seguridad de toda la población estudiantil.
- Se realizó mantenimiento preventivo a los arrancadores eléctricos ubicados en subestación eléctrica para un uso correcto.

Herrería

- Se instaló concertina en puerta gris.
- Se realizó el cambio de chapas en diversas áreas del plantel.
- Se retiraron barandales en la explanada central por mal estado.
- Se repararon puertas en dirección.

Pintura

- Se aplicó pintura en barandal de estacionamiento principal color amarillos.
- Se hizo la señalización en todas las áreas para la sana distancia.
- Se pintaron barandales en diversas áreas del plantel.
- Se retiraron grafitis en dirección, Siladin, edificio D y base 2.

Plomería

- Se realizó mantenimiento preventivo a núcleos sanitarios.
- Se atendieron fugas en instalaciones hidrosanitarias.
- Se cambiaron los fluxómetros.
- Se desazolvó líneas sanitarias.
- Se cambiaron llaves de paso y válvulas de control.
- Se desazolvó techo de SILADIN se hizo limpieza de azotea.

Poda

- Se realizó el mantenimiento de las áreas verdes del plantel

Tabla 93. Programa integral de infraestructura y mantenimiento

PROGRAMA INTEGRAL DE INFRAESTRUCTURA Y MANTENIMIENTO			
	2020-2	2021-1	OBSERVACIONES
Número de espacios habilitados	4	2	remodelación
Número de espacios a los que se les realizó mantenimiento	4	2	remodelación
Número de reportes de mantenimiento de las instalaciones:	46	15	ordenes de serv
Eléctricas	N/A	1	
Hidrosanitarias	N/A	1	
De voz y datos	2	1	
Número de servicios de mantenimiento preventivo y correctivo	46	15	ordenes de serv

8.7 PROGRAMA DE HIGIENE Y SERVICIO DE INTENDENCIA

Tiene a su cargo principalmente la higiene y limpieza de salones, laboratorios, oficinas, pasillos, sanitarios, auditorios, estacionamiento, lo cual es fundamental para el desarrollo óptimo y en condiciones sanitarias adecuadas para toda la comunidad, de tal manera que diario se realizaron las siguientes tareas:

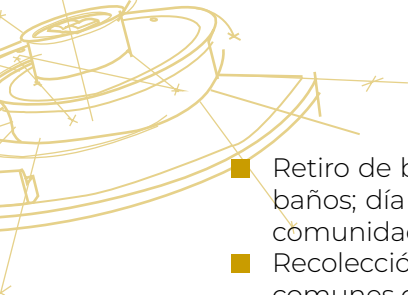
- 
- Retiro de basura de los contenedores ubicados en cada salón de clases, oficinas, baños; día a día se promedian de 2 a 3 toneladas de desechos generados por la comunidad de esta dependencia.
 - Recolección o boteo diario de la basura de los 110 tambos de basura de las áreas comunes del plantel.
 - Barrido y trapeado de salones de clase, oficinas y baños.
 - Distribución de correspondencia o paquetería proveniente de otras instituciones de la UNAM, además de otras dependencias públicas o privadas.

A pesar de que estas actividades se vieron pausadas por la pandemia por Covid-19, el personal del Cuerpo Directivo continuó acudiendo al Colegio, por lo que era y es de suma importancia mantener en las mejores condiciones las instalaciones para cuidar a quienes asisten periódicamente, así como los académicos y trabajadores administrativos que acuden al Colegio con motivo del pago cada quincena.

Es así que a pesar de que no se desarrollaban las actividades cotidianas que se hacen en condiciones normales, se trabajó en las siguientes actividades:

- Traslado de mobiliario y adaptación de los salones de clase, salas, oficinas, biblioteca, mediateca, etc. para respetar las normas de sana distancia.
- Campañas de concientización mediante carteles del uso de cubrebocas y gel antibacterial, así como la separación de residuos, y mantener la sana distancia.
- Limpieza de la mediateca utilizada para el programa PC PUMA.

SE REALIZÓ LIMPIEZA PROFUNDA DE ESPACIOS

Durante los periodos intersemestrales, en donde participan todos los trabajadores auxiliares de intendencia. Se puntualizó en higiene de salones, laboratorios, baños, oficinas, auditorios, salas de cómputo, gimnasio, para cada inicio de un nuevo semestre. Para esta labor se utilizan tres equipos de lavado a hidropresión, 3 pulidoras y dos sopladoras, además de un aproximado de 350 litros de líquido multiusos, 200 litros de cloro, 50 kilogramos de jabón en polvo, 200 metros de franela y jerga, entre otros materiales necesarios para esta actividad.

La presente administración incrementó la frecuencia de este trabajo de limpieza profunda, en periodos intermedios a los intersemestrales, con la finalidad de mantener condiciones más higiénicas para los diferentes sectores de la comunidad. Como otras actividades importantes se ocupa del traslado y acomodo de mobiliario, equipos o insumos y la entrega-recepción de correspondencia o paquetería al interior o exterior del Colegio. De estas actividades, se desprenden las siguientes:

- Se colaboró permanentemente en la logística de eventos académicos, culturales y deportivos diversos.
- Apoyamos el traslado de mobiliario y equipo requerido o dado de baja por los diferentes Departamentos y Áreas del Plantel.

Cabe señalar que derivado de la pandemia por Covid-19, durante el año escolar, al no haber actividades académico-administrativas en salones, laboratorios, biblioteca, etcétera y al no contar con el personal de base, las actividades disminuyeron de manera considerable.

SANITIZACIÓN ANTE CONTINGENCIA SANITARIA POR COVID-19

A continuación se indican las actividades que se han desarrollado para mejorar las condiciones de higiene durante la contingencia sanitaria:



- Limpieza de las áreas de la Dirección. (sala de juntas, baños, pasillo, escritorios).
- Barrido de pasillos, estacionamiento y áreas comunes.
- Colocación permanente de gel antibacterial en los despachadores.
- Limpieza de áreas donde se realiza el pago de nómina al personal académico y administrativo.
- Recolección de basura en oficinas y baños, boteo y traslado de basura al contenedor de basura.
- Limpieza de áreas con alta concentración de guano de paloma, que se ubican principalmente en la Mediateca.
- Desinfección de áreas comunes, mediante sanitizadora.
- Recolección de mobiliario dañado y roto.

Tabla 94. Higiene y servicio de intendencia

PROGRAMA DE HIGIENE Y SERVICIO DE INTENDENCIA			
	2020-2	2021-1	OBSERVACIONES
Número de bitácoras emitidas para la revisión de limpieza de los diferentes espacios	0	0	No se realizaron las revisiones de los espacios, ya que se encontraban cerrados debido a la pandemia.
Número de solicitudes para estibar mobiliario	0	0	Debido a la pandemia por Covid 19, no se registraron Solicitudes Únicas de Servicios para dicho indicador.
Número de carteles e infogramas utilizados en la campaña	50	20	Plan de Contingencia
Número de calendarios semanales de limpieza emitidos, por edificio y diferentes áreas del plantel	0	0	No se realizaron calendarios de los espacios, ya que se encontraban cerrados debido a la pandemia.

8.8 SERVICIO DE SISTEMAS Y CÓMPUTO ACADÉMICO

Las acciones llevadas a cabo en el Departamento de Sistemas están diseñadas acorde al plan de trabajo propuesto a principio del año escolar, el cual toma en cuenta los objetivos planteados en la Dirección del Colegio de Ciencias y Humanidades Plantel Vallejo.

Uno de los objetivos principales del departamento de Sistemas es supervisar y garantizar el buen funcionamiento los servicio que se imparte a la comunidad y requiere de apoyo del departamento de cómputo, para mejorar el desempeño de las actividades implicadas en los procesos de enseñanza-aprendizaje y administrativos del plantel.

FUNCIONES

- Acordar con la dirección del plantel las políticas generales del programa anual de trabajo.
- Tener una relación del inventario de todo el equipo de cómputo del plantel, tanto en la parte administrativa como en la académica, además mantenerlo actualizado.
- Implementar estrategias para que los servicios proporcionados sean eficientes y de calidad.
- Garantizar que la infraestructura de red este funcionando dentro del Plantel.
- Garantizar que las oficinas administrativas y espacios académicos cuenten con equipo de cómputo en óptimas condiciones y con acceso a Internet. f. Supervisar el buen funcionamiento del equipo de cómputo.

ATENCIÓN MEDIANTE CORREO ELECTRÓNICO.

Durante los semestres 2021-1 y 2021-2 se dio atención tanto a profesores como alumnos mediante el correo electrónico sistemas.vallejo@cch.unam.mx

- 2021-1 se dio atención a 4500 correos
- 2021-2 se dio atención a 4800 correos

NÚMERO DE MÁQUINAS A LAS QUE SE LES HAYA DADO MANTENIMIENTO.

Durante este periodo por motivos de la pandemia no se dio mantenimiento al equipo de cómputo del plantel.

NÚMERO DE CREDENCIALES IMPRESAS.

Durante este periodo por motivos de la pandemia no se imprimieron credenciales.

NÚMERO DE GRUPOS GENERADOS POR PERIODO.

Tabla 95. Grupos por periodo

PERIODO	NÚMERO DE GRUPOS
Ordinario 2021-1	2551
Extraordinario EA 2020-2	275
PAE EM 2021-1	85
Extraordinario EB 2021-1	222
Ordinario 2021-2	2574
PAE ES 2021-2	75
Extraordinario EC 2021-2	351
IPAE Último Esfuerzo 2021-2 75	
Extraordinario EZ 2021-2	273

NÚMERO DE CAMBIOS DE TURNO POR PERIODO

Tabla 96. Cambios de turno

CAMBIOS DE TURNO CICLO 2020-2021	
Tercer semestre	52
Quinto semestre	20

CANTIDAD DE FIRMAS ELECTRÓNICAS AVANZADAS TRAMITADAS EN EL AÑO.

Tabla 97. Firmas electrónicas tramitadas

SEMESTRE	CANTIDAD DE FIRMAS TRAMITADAS
2021-1	35
2021-2	30

PROGRAMA DE ACOMPAÑAMIENTO A PROFESORES TIC.

El Programa de acompañamiento tiene el objetivo de fortalecer la labor docente con el apoyo de orientaciones, recursos y herramientas básicas que permitan al académico desarrollar su curso en línea.

¿Cómo podemos apoyar?

Realizar una serie de orientaciones, sugerencias y/o apoyarte para utilizar una herramienta que permita:

- Establecer comunicación con tus alumnos
- Gestionar o enviar documentos
- Crear grupos de clase.

PROGRAMA CENTRO DE ACCESO PC PUMA.

Es un proyecto de gran importancia en el Plan de Desarrollo Institucional de la Universidad, el cual consiste en incorporar el uso de las tecnologías de la información y comunicación a la academia e investigación.

Asimismo, brinda a las entidades y dependencias de la Universidad Nacional Autónoma de México los elementos y mecanismos necesarios para la incorporación del uso de la tecnología en el proceso enseñanza-aprendizaje, dentro y fuera del aula.

SEGUIMIENTO DEL PROYECTO DE CONECTIVIDAD.

El proyecto de Conectividad en el Colegio de Ciencias y Humanidades plantel Vallejo tiene como objetivo dotar de internet inalámbrico a todas las áreas académicas.

Tabla 98. Cobertura a los los edificios:

D
G
I
L
M
O
P
T
U
SILADIN A

CENTRO DE COMPUTO
MEDIATECA
BIBLIOTECA
AUDIOVISUAL
SILADIN B

Durante los semestres 2021-1 y 2021-2 se realizaron diversos recorridos con la Secretaría de Desarrollo Institucional y con la Secretaría de Informática de la Dirección General del CCH para poder contabilizar los requerimientos necesarios y completar los edificios faltantes con la finalidad de poder llegar a una cobertura del cien por ciento en servicio de internet inalámbrico.



9. SEGURIDAD SANITARIA

El Programa de Capacitación de la UNAM a través de la Dirección General de Personal, ha acercado a los trabajadores administrativos del plantel Vallejo diversos cursos. Este rubro se opera a través de la Comisión Mixta Permanente de Capacitación y Adiestramiento (CMPCA), está conformada por tres integrantes de la base trabajadora y tres personas la UNAM; asimismo, de manera local, se cuenta con la Subcomisión Mixta de Capacitación y Adiestramientos (SMCA), también conformada por tres integrantes de la Secretaría Administrativa y tres de la base trabajadora. A partir del inicio de la Contingencia Sanitaria por SARS COVID-19 la Universidad a través de la CMPCA, estableció dar cursos en línea a través de diferentes plataformas virtuales, los cuales fueron aprobados de manera bilateral (UNAM-STUNAM). Asimismo, se impartieron los Cursos “Nueva Normalidad: Retorno a las actividades laborales en tiempos de COVID-19” y “Habilidades socioemocionales para retorno a las actividades laborales en el marco de Nueva Normalidad”. De igual manera y con el ánimo de generar conciencia en este sector de la comunidad, también se impartieron los cursos “Derechos Humanos y Prevención de la Violencia de Género” y “Derechos Humanos y Equidad de Género”, los cuales contribuyen a la inclusión de la comunidad en la formación de la Cultura de Equidad que se ha impulsado en esta administración.

Tabla 99. Cursos impartidos

CURSOS IMPARTIDOS	
Número de trabajadores inscritos	92
Número de trabajadores que participaron	36
Número de trabajadores acreditados	16
Número de trabajadores con curso concluido	20
Total de cursos	26

9.1 UBICACIÓN DE FILTROS DE SEGURIDAD SANITARIA

Durante la pandemia por Covid-19, se instalaron diversos filtros sanitarios en el plantel, esto con la finalidad de prevenir contagios y propagación del virus entre funcionarios y personal que de forma escalonada han estado presentes en Vallejo.

Tabla 100. Filtros sanitarios

UBICACIÓN DE FILTROS DE SEGURIDAD SANITARIA			
	2021-1	2021-2	OBSERVACIONES
número de filtros de seguridad en óptimo funcionamiento	4	4	b1, b2, barras y explanada
número de carteles	7	7	en filtros
número de personas capacitadas en el acceso de las instalaciones	12	12	

9.2 UBICACIÓN DE DISPENSADORES DE GEL ANTIBACTERIAL

Debido a la pandemia, se instalaron dispensadores de gel antibacterial en cada uno de los edificios del plantel con el objetivo de mantener las medidas de seguridad, una vez que de forma escalonada, se reinicien las clases.

Tabla 101. Dispensadores de gel antibacterial

UBICACIÓN DE DISPENSADORES DE GEL ANTIBACTERIAL			
	2021-1	2021-2	OBSERVACIONES
Número de dispensadores al interior del plantel	60	60	En todos los edificios
Número de carteles informativos.	7	7	Filtros Sanitarios

9.3 MÓDULOS PARA LAVABOS AL INTERIOR DEL PLANTEL

Con la idea de un posible regreso a clases y actividades administrativas, se instalaron algunos lavamanos, distribuidos por todo el interior del plantel para cumplir con las normas sanitarias y protocolo para la nueva normalidad.

Tabla 102. Lavabos

MÓDULOS PARA LAVABOS AL INTERIOR DEL PLANTEL			
	2021-1	2021-2	OBSERVACIONES
Número de lavabos de pedal instalados en buen funcionamiento	7	7	Filtros Sanitarios
Número de edificios con mayor afluencia	3	3	M, Dirección y Galerón

9.4 FILTRO DE SEGURIDAD SANITARIA PARA EL ACCESO VEHICULAR

Uno de los filtros sanitarios más importantes se encuentra en la entrada del estacionamiento, es indispensable ya que la mayoría de profesores, trabajadores administrativos y de base entran por esta puerta 2, de tal manera que debe haber en todo momento personal capacitado para la utilización de dicho equipo.

Tabla 103. Filtro sanitario en el acceso vehicular.

FILTRO DE SEGURIDAD SANITARIA PARA EL ACCESO VEHICULAR		
	2021-1	2021-2
Número de personas capacitadas en el acceso al estacionamiento	12	12

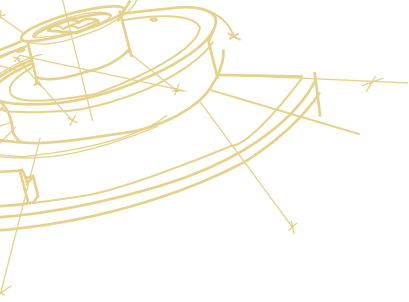

78



10. ÍNDICE DE TABLAS

CALIDAD DEL APRENDIZAJE Y MEJORAMIENTO DEL EGRESO **Pág**

Tabla 1. Cobertura de grupos	10
Tabla 2. Cumplimiento docente	10
Tabla 3. Acciones para evitar la deserción	11
Tabla 4. Prevención contra el rezago escolar	11
Tabla 5. Programa Institucional de Tutorías (PIT)	12
Tabla 6. Jornada de Balance Académico (JAB)	12
Tabla 7. Mediateca y laboratorio de idiomas	13
Tabla 8. Aprovechamiento de exámenes extraordinarios	13
Tabla 9. Extraordinario Periodo 2021-1	13
Tabla 10. Extraordinario periodo 2021-2	14
Tabla 11. Elaboración de reactivos	14
Tabla 12. Participación de profesores por periodo	15
Tabla 13. Programa de Recursamiento Inmediato (RI)	15
Tabla 14. Programa de Apoyo al Egreso (PAE)	15
Tabla 15. Programa de Fortalecimiento a la Calidad del Egreso (PROFOCE)	16
Tabla 16. Programa de becas	16
Tabla 17. Aplicación instrumentos de evaluación	17
Tabla 18 y 19. Eficiencia terminal 2021-1 y 2021-2	18
Tabla 20. Regularidad	19
Tabla 21 y 22. Eficiencia terminal	20
Tabla 23. Trámites escolares	21
Tabla 24. Inscripciones periodo 2021-1	21
Tabla 25. Inscripciones periodo 2021-2	21
Tabla 26. Renuncia a la inscripción	22
Tabla 27. Solicitudes de suspensión de estudios	22

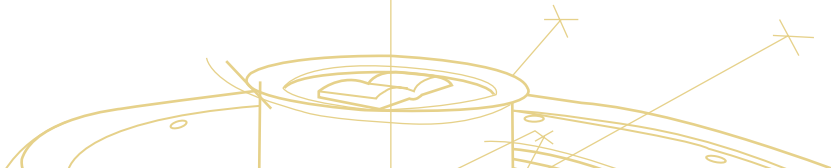

FORMACIÓN INTEGRAL PARA LOS ESTUDIANTES

Tabla 28. Ceremonia de bienvenida	23
Tabla 29. Aplicaciones generación 2021	24
Tabla 30. Micrositio informativo	24
Tabla 31. Eventos para promover el autocuidado	24
Tabla 32. Prevención de adicciones	25
Tabla 33. Orientación para padres y madres de familia	25
Tabla 34. Selección de asignaturas	26
Tabla 35. Orientación para la carrera	26
Tabla 36. Elección de carrera	27
Tabla 37. Eventos de orientación para elección de carrera	27
Tabla 38. PROUNAM II e INVOCA	28
Tabla 39. Opciones Técnicas	28
Tabla 40. Pre-inscripción por ETE.	28
Tabla 41. Número de grupos por especialidades abiertos	29
Tabla 42. Alumnos inscritos	29
Tabla 43. Educación Física	31
Tabla 44. Alumnos atendidos por área	31
Tabla 45. Atención a quejas de alumnos	31
Tabla 46. Muestra SILADIN de proyectos académicos 2021: laboratorios CREA y LACE	33
Tabla 47. Resultados de la muestra SILADIN 2021	33
Tabla 48. Profesores participantes en la muestra SILADIN 2021	33
Tabla 49. Publicaciones en Gaceta CCH y Comunidad Vallejo	34
Tabla 50. Investigación científica	36
Tabla 51 y 52. Proyectos realizados en SILADIN	36
Tabla 53. Primera emisión del diplomado Innovación en la Docencia Universitaria	37
Tabla 54. Segunda emisión del diplomado Innovación en la Docencia Universitaria	38
Tabla 55. 1er Olimpiada Cecehachera del Conocimiento	38
Tabla 56. Ganadores CCH Vallejo	39
Tabla 57. Acciones en pro de la 1er. Olimpiada Cecehachera del Conocimiento	39
Tabla 58. Actividades de apoyo al Programa	40
Tabla 59. Actividades complementarias	41
Tabla 60. Eventos culturales	41
Tabla 61. Talleres que ofrece Difusión Cultural	42

FORTALECIMIENTO DOCENTE

Tabla 62. Cecehachero Film Fest	42
Tabla 63. Actualización disciplinaria periodo intersemestral	44
Tabla 64. Actualización disciplinaria periodo interanual	44
Tabla 65. Total de cursos locales y de tacur ofertados en el periodo interanual	44
Tabla 66. Seminario área-materia	45
Tabla 67. Profesores de tiempo completo	45
Tabla 68. Profesores plaza SIJA	45
Tabla 69. Participación en grupos de trabajo del área Histórico-Social	46
Tabla 70. Participación en grupos de trabajo del área de Talleres de Lenguaje y Comunicación	46

Tabla 71. Informes realizados divididos en campos	46
Tabla 72. Cursos intersemestrales	47
Tabla 73. Profesores aprobados	48
Tabla 74. Concurso de oposición profesores, abiertos o cerrados	49
Tabla 75. Proyectos INFOCAB	49
Tabla 76. Ejemplares adquiridos	49

COMUNICACIÓN INSTITUCIONAL

Tabla 77. Comunidad Vallejo	54
Tabla 78. Redes sociales seguidores	55
Tabla 79. Redes sociales alcance	55
Tabla 80. Redes sociales transmisiones	55
Tabla 81. Videos	56
Tabla 82. WhatsApp	57

ACCIONES A FAVOR DE LA EQUIDAD DE GÉNERO

Tabla 83. Perspectiva de género	59
Tabla 84. CInIG (Comisión Interna para la Igualdad de Género)	60
Tabla 85. Formación para una cultura de igualdad de género	60

SEGURIDAD PARA LA COMUNIDAD VALLEJO

Tabla 86. Sendero seguro	62
Tabla 87. Protección civil	63

GESTIÓN ADMINISTRATIVA E INFRAESTRUCTURA

Tabla 88. Anteproyecto de presupuesto	66
Tabla 89. Formación integral de funcionarios	66
Tabla 90. Programa de capacitación	67
Tabla 91. Conservación y mantenimiento de las instalaciones	67
Tabla 92. Verificación y mantenimiento del parque vehicular	68
Tabla 93. Programa integral de infraestructura y mantenimiento	69
Tabla 94. Higiene y servicio de intendencia	71
Tabla 95. Grupos por periodo	72
Tabla 96. Cambios de turno	72
Tabla 97. Firmas electrónicas tramitadas	72
Tabla 98. Cobertura a los los edificios	73

SEGURIDAD SANITARIA

Tabla 99. Cursos impartidos	75
Tabla 100. Filtros sanitarios	76
Tabla 101. Dispensadores de gel antibacterial	76
Tabla 102. Lavabos	76
Tabla 103. Filtro sanitario en el acceso vehicular.	77





UNIVERSIDAD NACIONAL AUTÓNOMA DE MÉXICO

Dr. Enrique Luis Graue Wiechers

RECTOR

Dr. Leonardo Lomelí Vanegas

SECRETARIO GENERAL



COLEGIO DE CIENCIAS Y HUMANIDADES

Dr. Benjamín Barajas Sánchez

DIRECTOR GENERAL

Mtra. Silvia Velasco Ruíz

SECRETARIA GENERAL



COLEGIO DE CIENCIAS Y HUMANIDADES VALLEJO

Lic. Maricela González Delgado

DIRECTORA

Lic. Manuel Odilón Gómez Castillo

SECRETARIO GENERAL

Lic. Blanca Adela Zamora Muñoz

SECRETARIO ADMINISTRATIVO

Mtra. María Xóchitl Megchún Trejo

Secretaría Académica

Lic. Carlos Ortega Ambriz

SECRETARIO DOCENTE

Lic. Armando Ségura Morales

SECRETARIO DE ASUNTOS ESTUDIANTILES

Lic. Rocío Sánchez Sánchez

SECRETARIA DE SERVICIOS DE APOYO AL APRENDIZAJE

Mtro. Roberto Escobar Saucedo

SECRETARIO TÉCNICO DEL SILADIN

EDICIÓN

Lic. César Alonso García Huitrón

JEFE DE COMUNICACIÓN

Lic. Jorge Flores Figueroa

DISEÑO EDITORIAL

